

# Paul Cézanne

19 januari 1839 - 22 oktober 1906

“Hij was de eerste kunstenaar die schilderde en die beide ogen gebruikte”

David Hockney (geb. 1937)

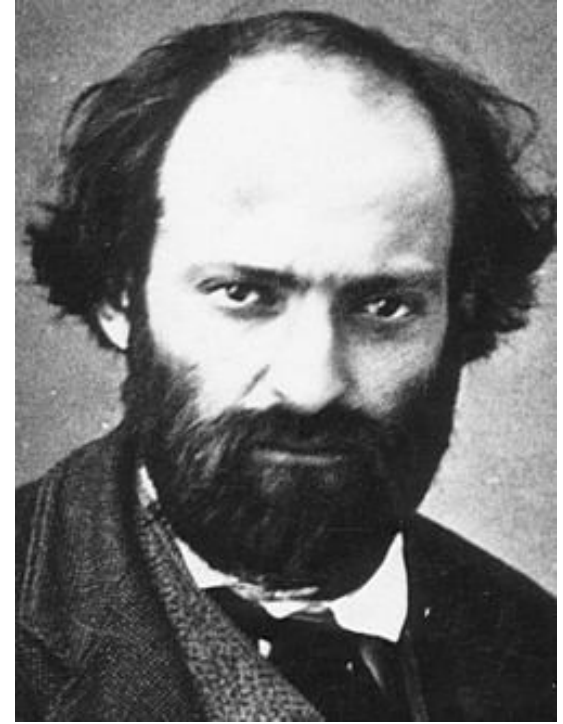

# Betekenis: “Cézanne was de vader van ons Allemaal”

(Henri Matisse, Pablo Picasso)

- Hij veranderde de conventionele benaderingen van perspectief
- Hij brak met de gevestigde regels van de academische kunst door de nadruk te leggen op de onderliggende structuur van objecten in een compositie en de formele kwaliteiten van de kunst te benadrukken.
- Hij streefde naar een vernieuwing van traditionele ontwerpmethoden op basis van de impressionistische kleurruimte en de kleurmodulatieprincipes.
- De vaak repetitieve, verkennende penseelstreken van Cézanne zijn zeer kenmerkend en duidelijk herkenbaar
- Hij gebruikte kleurvlakken en kleine penseelstreken die zich opstapelden tot complexe velden

# Cézanne

- "vader van de moderne kunst"

# Paul Cézanne

- "Ik wil van het impressionisme iets solide en blijvends maken, zoals de kunst in de musea"
- Fotografie is geen antwoord
- Op zoek naar zekerheid
- Is dit wat ik zie ?????? (Modernisme)
  
- "Behandel de natuur volgens cilinder, bol en kegel en zet het geheel in perspectief, zoals elke zijde van een object, van een oppervlak, leidt naar een centraal punt [...]"
  
- "Schilderen naar de natuur betekent niet het object kopiëren, het betekent de sensaties ervan realiseren."

- "schilderen naar de natuur is niet het kopiëren van het object, het is het realiseren van iemands sensaties"

- Rideau, Cruchon et Compotie
- Gordijn, kruik en fruitschaal
- 1893–1894
- Olieverf op doek
- 60 cm × 73,0 cm
- 10 mei 1999: 60,5 miljoen (nu ca. 104 miljoen)
- Duurste stilleven ooit op een veiling verkocht



# Paul Cézanne

- Geboren 19 januari 1839 in Aix-en-Provence
- Zoon van een hoedenmaker en later bankier Louis-Auguste Cézanne
- Zijn ouders trouwden pas in 1844
- Louis Auguste Cézanne was mede oprichter van een welvarende bank, Cézanne & Cabassol
- Paul Cézanne beschikte daardoor over een vaste financiële basis die bij andere kunstenaars vaak ontbrak.
- Uiteindelijk zou hij een vermogen erven
- Paul Cézanne was later een vroom katholiek

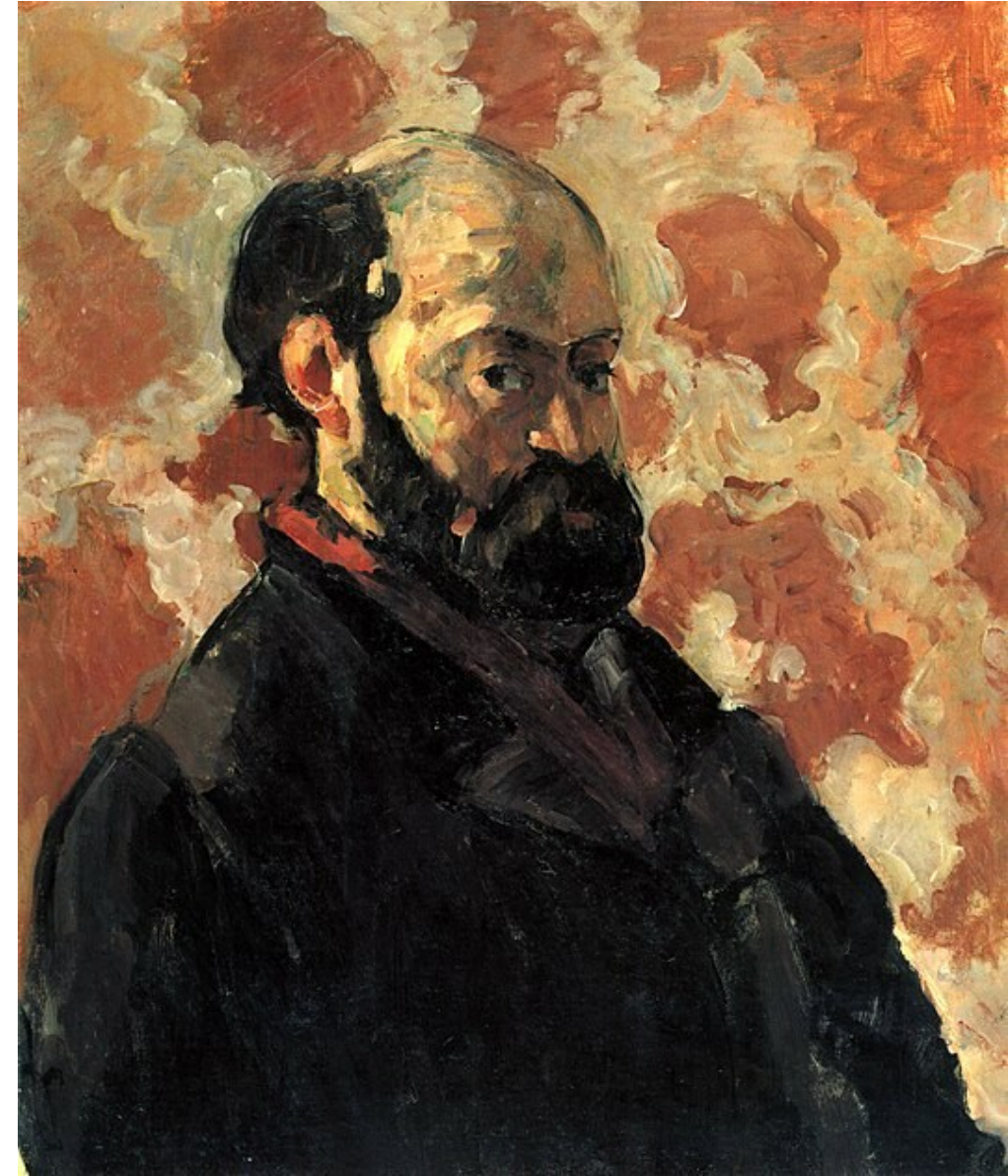

Zelfportret voor vaalrode achtergrond,  
ca. 1875, Musée d'Orsay, Parijs

# Kinderjaren

- Moeder: Anne Elisabeth Honorine Aubert (1814–1897)
- Twee jongere zussen: Marie (1841) en Rose (1854)
- 10 jarige naar Sint Jozefschool in Aix
  
- Klasgenoten: de latere beeldhouwer Philippe Solari en Henri Gasquet (vader van de schrijver Joachim Gasquet: 1921 boek *Cézanne*)



Buste van Émile Zola door Philippe Solari



# Jeugd

- 1852 -1857 naar Collège Bourbon in Aix
- Werd daar bevriend met **Emile Zola** en Baptisin Baille.
- "Les Trois Inséparables" : Cezanne, Zola, Baille
- 1857 Vrije Gemeentelijke School voor Tekenen in Aix
- 1859 Rechtenfaculteit van de Universiteit van Aix (op wens van autoritaire vader)
- 1859 avondcursussen aan de École de dessin d'Aix-en-Provence



- 1859 kocht zijn vader Bastide du Jas de Bouffan
- Granel-Corsy du Jas de Bouffan in de omgeving van Aix.
- 1880 vestigde Paul Cezanne zijn atelier daar.
- Beschilderde in 1860 de muren van de woonkamer (nu in Petit Palais in Parijs)



- Lente
  - 1860
  - Olieverf op doek
  - 315 cm x 98 cm
  - Petit Palais, Parijs
- 
- Ondertekende Winter met Ingres 1811  
(hij waardeerde Ingres niet)



Jean Auguste  
Dominique  
Ingres  
Jaar 1814  
Olieverf op doek  
91 × 162 cm  
Museum Louvre

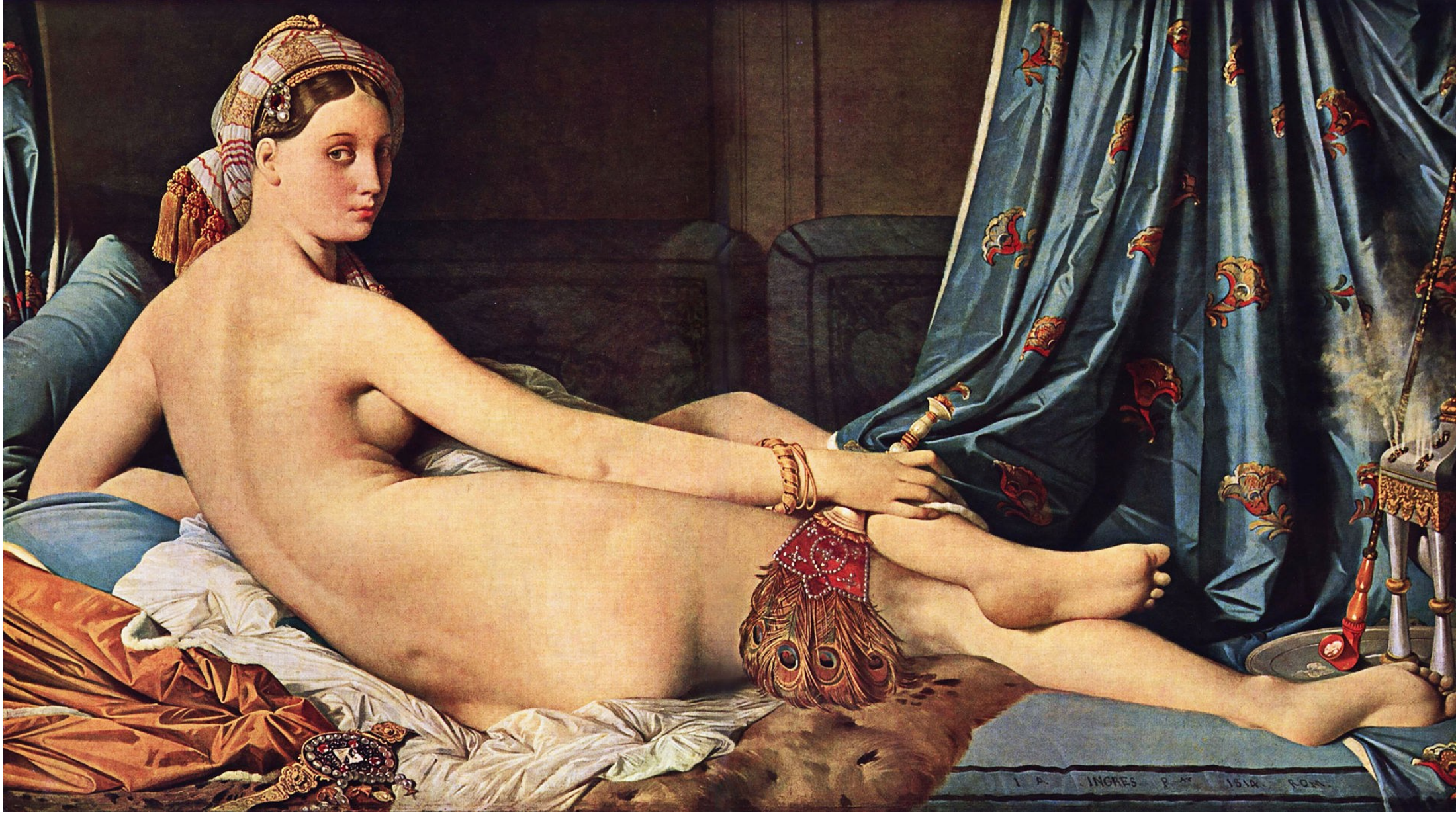

La grande odalisque  
De grote odalisk



- 1861 aangemoedigd door Emile Zola vertrok hij naar Parijs
- Afgewezen op de Academie
- Ging naar de Academie Suisse
- Ontmoette daar Camille Pissarro die zijn aanvankelijke leermeester werd
- Kopieerde in het Louvre, Michelangelo, Rubens en Titiaan.
- Hij voelde zich in Parijs niet thuis. Tot teleurstelling van Zola
  
- Schilderde samen met Pissarro in o.a. Pontoise

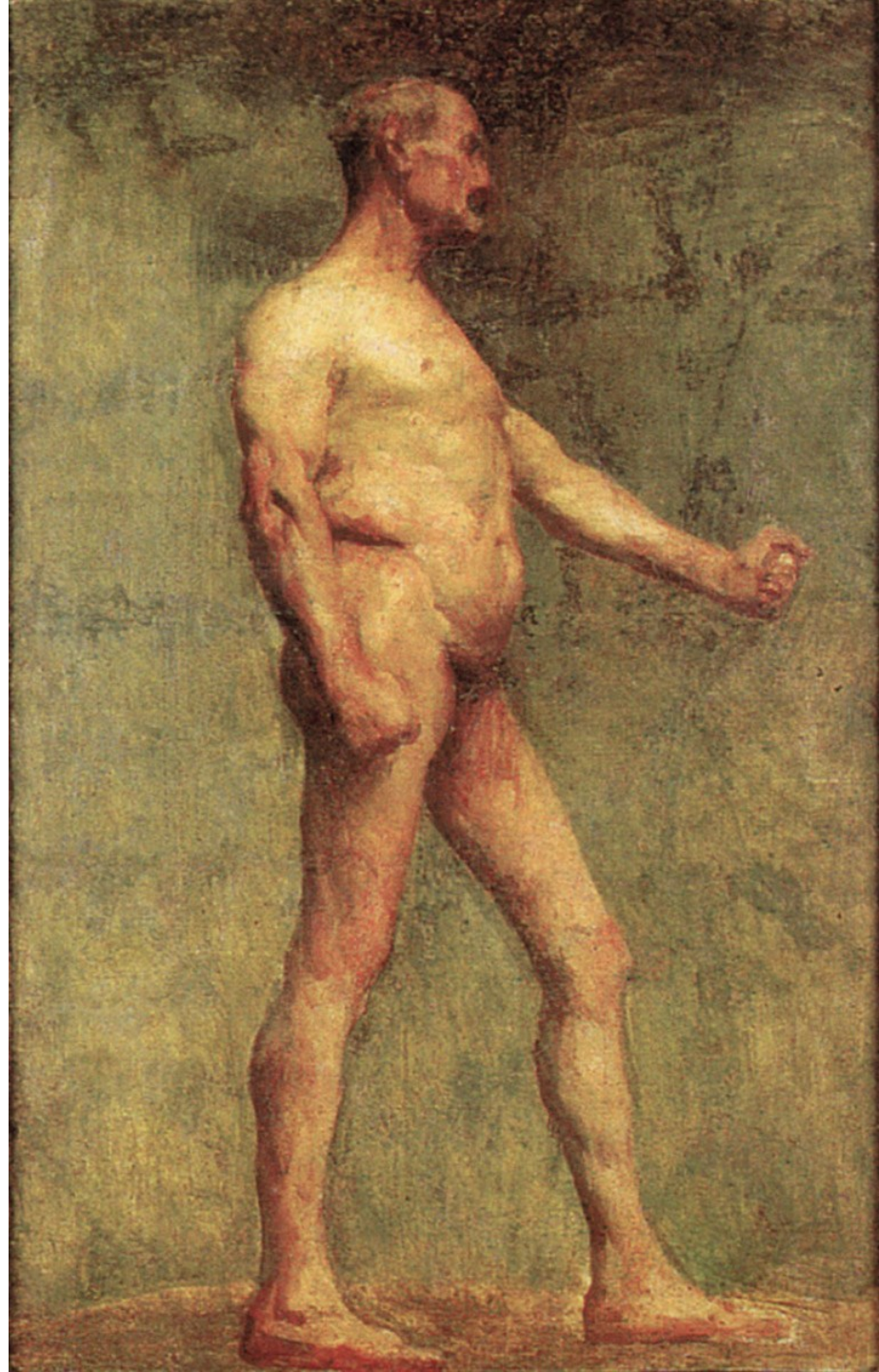

- 1861 Terug naar Aix-en-Provence en werkte voor de bank van zijn vader
- 1862 Terugkeer naar Parijs met een maandelijks toelage van 150 franc per maand van zijn vader
- Opnieuw afgewezen op de Academie
- Opnieuw naar Académie Suisse waar hij Monet, Renoir en Sisley leerde kennen
- Bewonderde het werk van Gustave Courbet (realisme) en Eugène Delacroix

The Artist's Father, Reading "L'Événement", 1866, National Gallery of Art, Washington, D.C.





- Der Vater des Künstlers
- Louis-Auguste Cézanne
- circa 1865
- 167.6 cm : 114.3 cm Collection
- National Gallery



# 1863 Salon van de Geweigerden

- Tijdens Napoleon III als alternatief voor de Salon

Édouard Manet

Jaar 1863

Techniek Olieverf op  
doek

Afmetingen 207 ×  
265 cm

Museum Musée  
d'Orsay

Locatie Parijs



Le Déjeuner sur l'herbe  
circa 1870  
oil on canvas  
60 cm x 81 cm  
Private collection



# 1863 Salon van de Geweigerden

- Cézanne zijn schilderijen waren daar te zien
- 1864 – 1869 verwierp de Salon zijn schilderijen
- 1882 Exposeerde hij voor het eerst (en het laatst) op de Salon maar werd niet opgemerkt

Le Pain et les œufs  
Stilleven met brood en eieren  
1865  
Olieverf op doek  
59.1 cm x 76.2 cm  
Collection  
Cincinnati Art Museum



Juan Sánchez Cotán

Geb. 25 juni 1560 Orgaz, nabij Toledo.

Overleden op 8 september 1627 (67 jaar oud) te Granada, Spanje

Still Life with Quince, Cabbage, Melon, and Cucumber, c. 1602, 69 × 84 cm, San Diego Museum of Art.

Spaanse barok



Bodegón with elements  
of genre paintings —  
kitchen and cooking. An  
Old Woman Cooking Eggs  
by Diego Velázquez;  
1618, 101 × 120 cm,  
Scottish National Gallery.





Le Pain et les œufs  
Still Life with Bread and Eggs  
Stilleven met brood en eieren  
1865  
Olieverf op doek  
59.1 cm x 76.2 cm  
Collection  
Cincinnati Art Museum



- 1865 -1869 afwisselend in Parijs en Aix
- Cézanne voelde zich niet thuis in Parijs
  
- Begin 1869 ontmoette hij Marie-Hortense Fiquet Cézanne (22 april 1850 – 1922) een boekenbindster, verkoopster en model
- Zij werd de moeder van zijn zoon Paul
- 28 april 1886 trouwden zij.
- Zij leefden daarna grotendeels gescheiden

Paul Cézanne (1839–1906), Hortense Cézanne in a Red Dress, c.1890, São Paulo Museum of Art



- Zelfportret
- (1862–1864)
- Paul Cézanne



Jeune fille au  
piano—  
Ouverture du  
Tannhäuser

1869–70  
Oil on canvas  
57 cm × 92 cm  
Hermitage  
Museum, St.  
Petersburg



# Romantische periode

- De schilderijen uit 1865-1870, uit de vroege romantische periode zijn extreem persoonlijk, individualistisch werk
- Angst voor vrouwen/seksualiteit
- Donkere (aarde) kleuren
- Verhalende werken
- een dikke verftoepassing, contrastrijke, donkere tinten met uitgesproken schaduwen, het gebruik van puur zwart en andere tinten gemengd met zwart, bruin, grijs en Pruisisch blauw



"Vrouwen kleden zich 1867

L'Enlèvement

(The Abduction)

De Ontvoering

1867

oil on canvas

90.5 cm x 117 cm

Keynes Collection

Fitzwilliam Museum

Franse Romantiek (Delacroix )

Realisme (Courbet)



De Moord,  
c. 1867 -1870,

64 x 81 cm  
Walker Art Gallery,  
Liverpool





Vorbereitung op de begrafenis (de autopsie) 1869





Verdriet

1869



La Femme étranglée

1875 / 1876

oil on canvas

31.2 cm x 24.7 cm

Musée d'Orsay

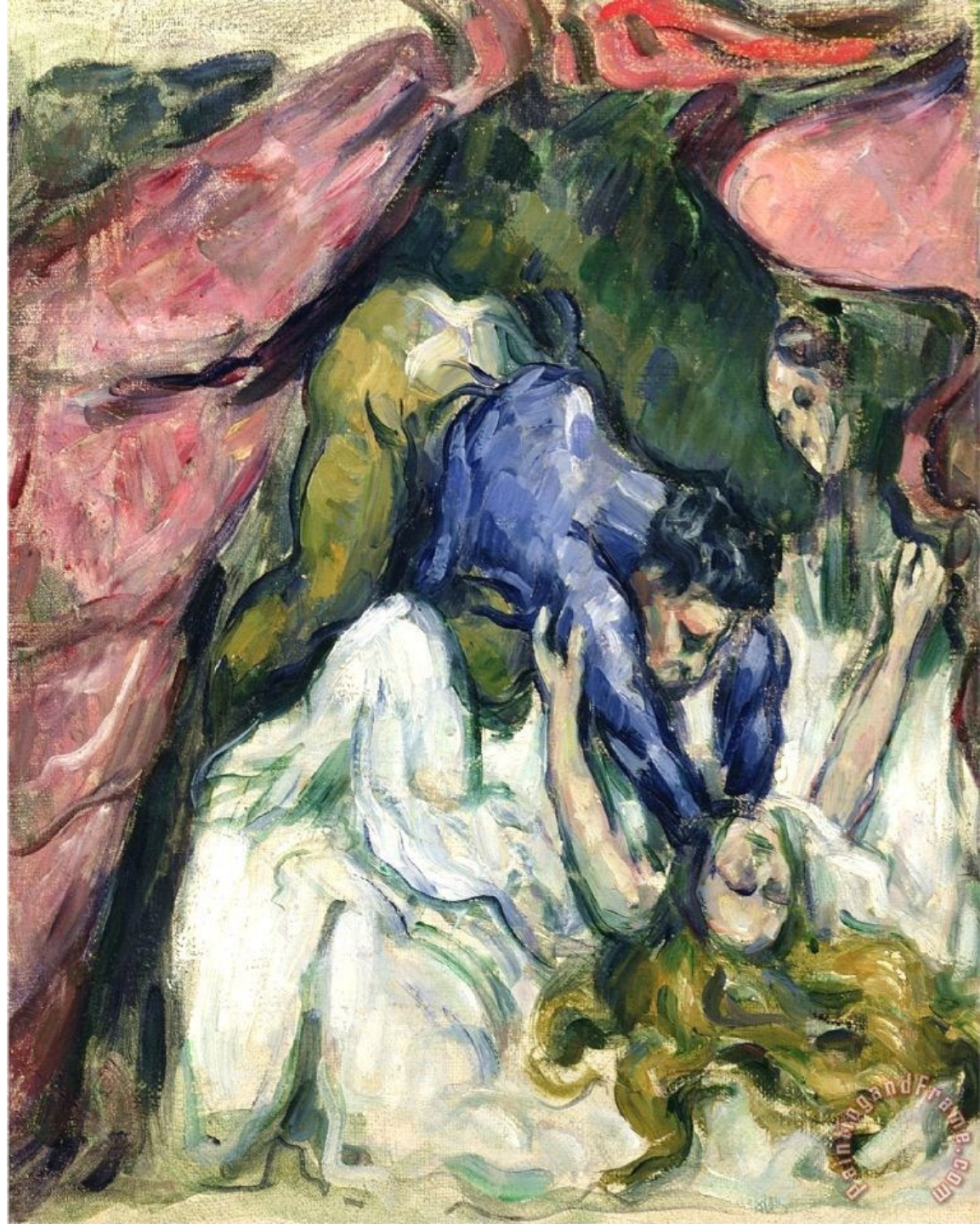

- 31 mei 1870 getuige op de bruiloft van Emile Zola
- Tijdens de Frans Pruisische oorlog leefde hij met Marie-Hortense in de omgeving van Marseille in L'Estaque (Als deserteur deels ondergedoken)

Paul Cézanne, L'Estaque, 1883–1885



- 4 januari 1872 werd zijn zoon Paul geboren. Zijn moeder was op de hoogte, zijn vader wist niets van de relatie
- Cézanne vreesde voor zijn toelage van 100 franc per maand
- 1872 Achille Empénaire (1829–1898) logeerde bij hen, maar zag dat Cézanne vervreemd was van zijn oude vrienden



- Portret van Achille Empeiraire
- 1868-69
- oil on canvas
- 197 cm x 120 cm
- Musée d'Orsay
- Geweigerd door de Salon



Paul Alexis Reading a  
Manuscript to Zola, by Paul  
Cezanne, 1869-1870,  
oil on canvas –  
Museu de Arte de São Paulo



# Impressionistische periode, Provence en Parijs

- Ca. 1870 – 1878
- Impressionistische stijl
- Kleurenpalet dat puur gebaseerd was op de basistonen, geel, rood en blauw
- Vlakken
- Terugvallend perspectief



- 1872 – 1874 woonde Cézanne met zijn vrouw en kind in Auvers-sur-Oise
- Ontmoette de arts en kunstliefhebber Paul Gachet, later de arts van de schilder Vincent van Gogh
- 1874 naar Pontoise op uitnodiging van Pissarro: "Verf altijd alleen met de drie primaire kleuren (rood, geel, blauw) en hun directe afleidingen (complementaire kleuren [hv])."
- Mij moest afzien van lineaire contouren, de vorm van dingen vloeit voort uit de gradatie van de kleurtoonwaarden volgens Pissarro



# 1874 Eerste Impressionisten expositie

- Cézanne nam deel aan de eerste impressionisten expositie
- Edouard Manet nam *niet* deel,
- Manet vond Cézanne "een metselaar die schilderde met een troffel"

Olympia

Édouard  
Manet  
1863  
olieverf op  
doek  
130,5 × 190 cm  
Musée d'Orsay  
Parijs

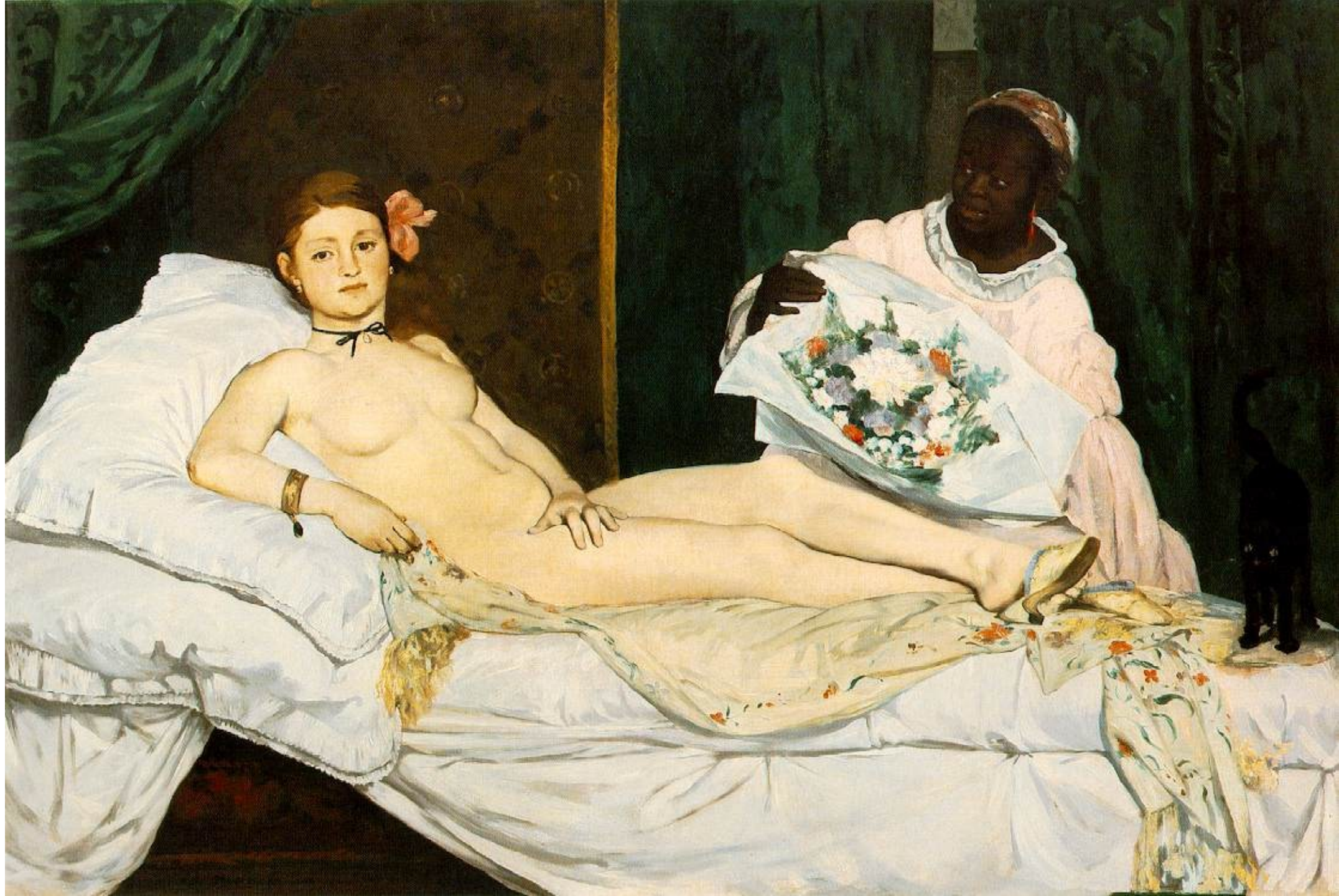

Paul Cézanne's  
eerdere versie van  
A Modern Olympia  
(The Pasha), ca.  
1869–70



Een modern Olympia

(c. 1873–74).

Oil on canvas, 46 x 55.5 cm.

Musée d'Orsay, Paris



# 1874 Eerste Impressionisten expositie

- Cézanne neemt deel aan de eerste impressionisten expositie
- Edouard Manet neemt *niet* deel, voor hem was Cézanne "een metselaar die schildert met een troffel"
- Verlies van de expositie was 180 franc

# Pissarro

- Jacob Abraham Camille Pissarro
- Geboren 10 Juli 1830 te Charlotte Amalie, Saint Thomas, Deens West Indië (Maagden eilanden)
- Gestorven op 13 november 1903 in Parijs

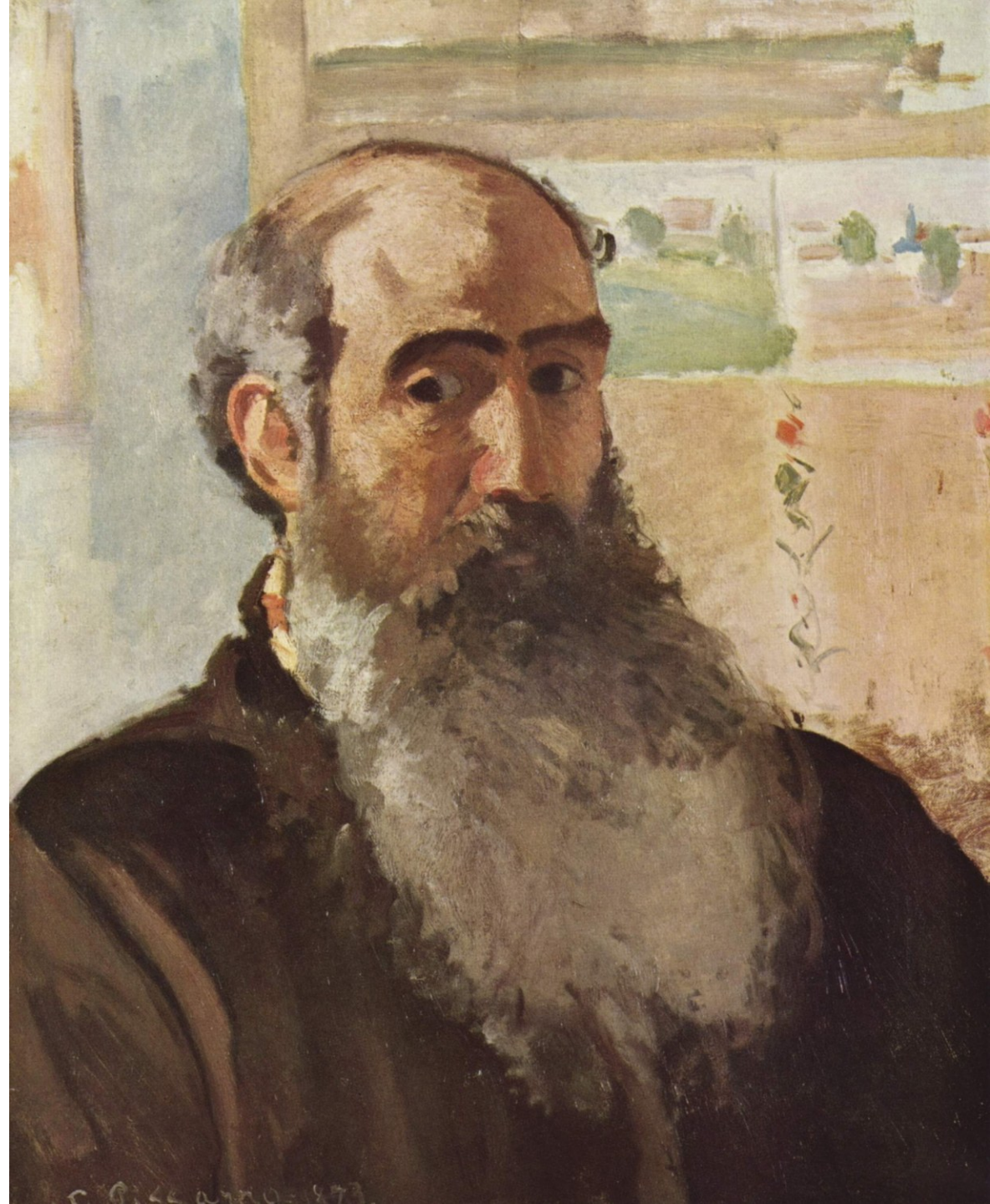

La Jardin des  
Mathurins, Pontoise  
(De tuin van de  
Mathurins,  
Pontoise)

Camille Pissarro  
Jaar 1876

Olieverf op  
doek  
Afmetingen 113,4  
× 165,4 cm  
Museum Nelson-  
Atkins Museum of  
Art

Locatie Kansas  
City (Missouri)

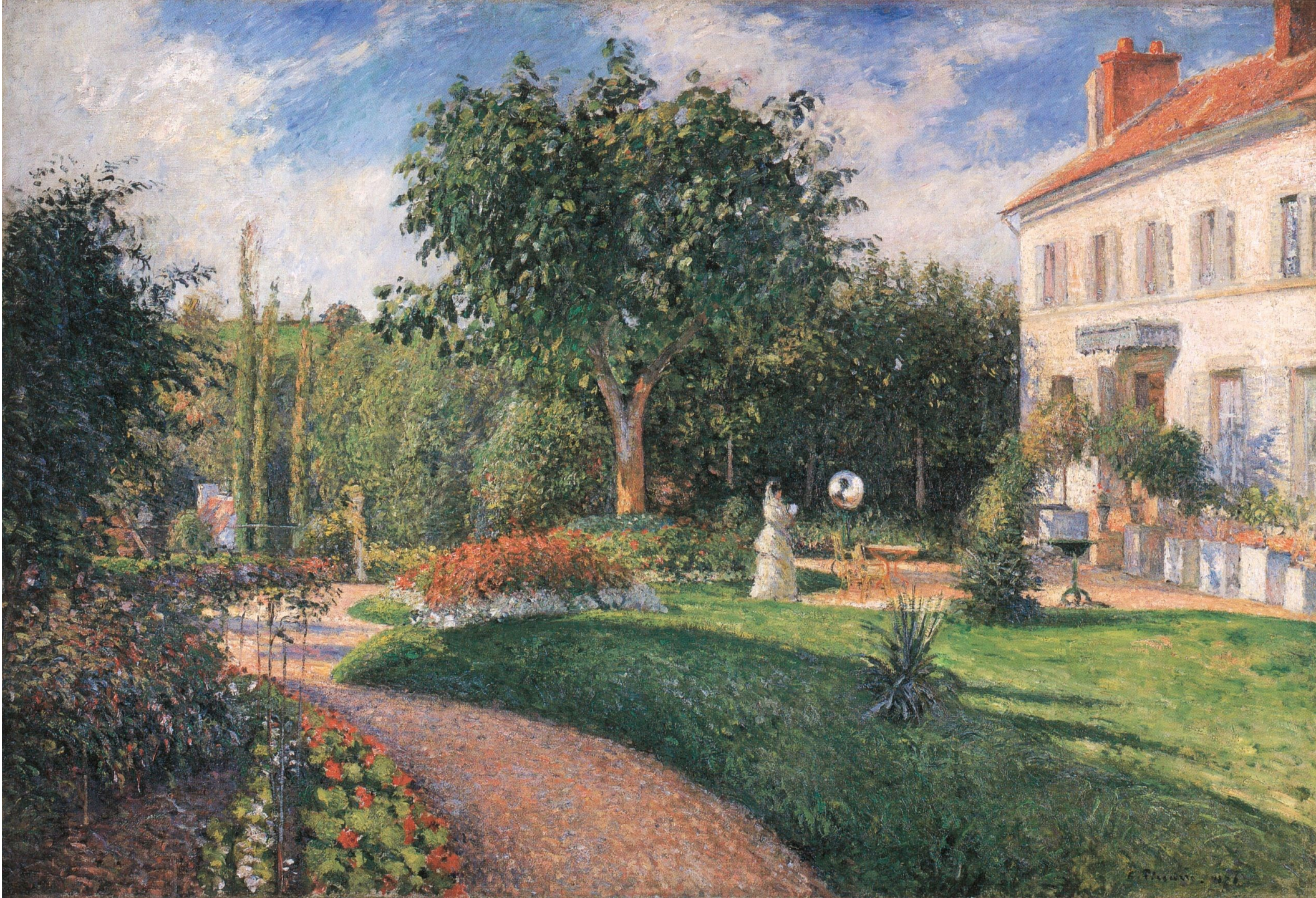



Groep vrienden in Auvers-sur-Oise in 1874 aan de rechterkant Camille Pissaro zittend Paul Cézanne de anderen zijn aan de linkerkant Martinès (fotograaf), daarna achter Cézanne, Alphonso (medisch student en amateurschilder), het kind Lucien Pissaro (bij mileu ) en Aguiar (uit Cuba).

1874



La Maison du pendu, Auvers-sur-Oise  
(Het huis van de gehangene)

circa 1874

55 x 66 cm

Olieveref op doek

Musée d'Orsay

In deze compositie daagde  
Cézanne de conventies van  
de kunst uit door  
opzettelijk  
perspectieffouten te  
maken.

Verkocht voor 300 franc  
aan de verzamelaar graaf  
Doria



De Vijver bij Jas de Bouffan  
circa 1876  
oil on canvas  
46.1 cm 56.3 cm  
Collection  
Hermitage Museum



- 1875 ontmoet Cézanne de douane inspecteur en kunstverzamelaar Victor Chocquet (9 December 1821 – 7 April 1891)
- Fervent propagandist van het impressionisme. Hoofdinspecteur bij het directoraat-generaal van douane en indirecte belastingen
- Aanwezig bij alle tentoonstellingen waar hij schilders verdedigde die werden geconfronteerd met spot en beledigingen.
- Zijn collectie werd na zijn dood in 1899 verspreid. Veel van de schilderijen bevinden zich momenteel in Amerikaanse musea.

Victor Chocquet, door Pierre-Auguste Renoir, 1876

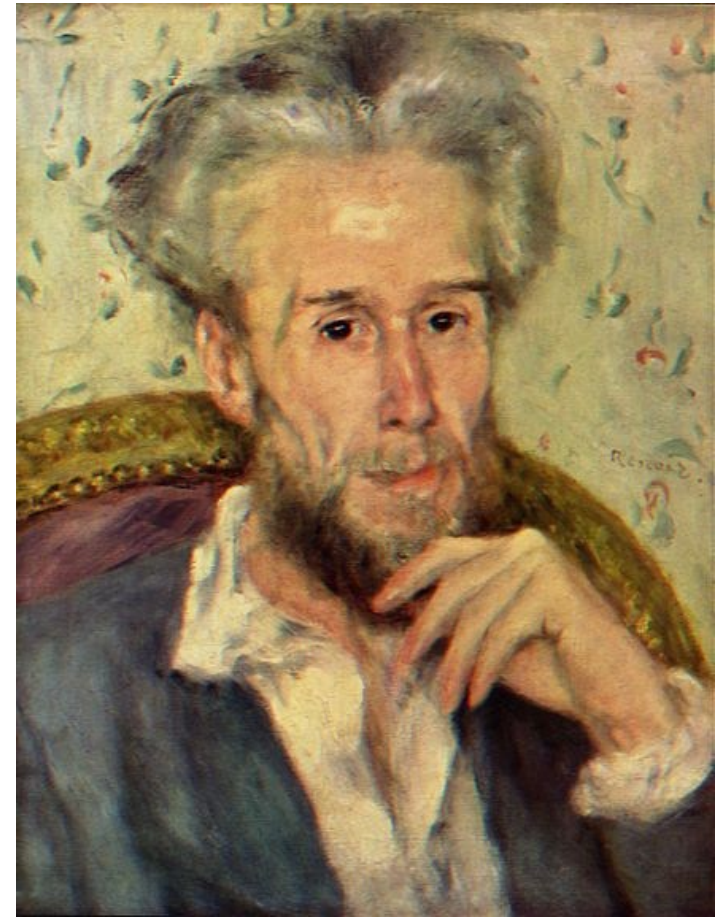



Madame  
Victor  
Chocquet  
door  
Pierre-  
Auguste  
Renoir,  
1875,  
Staatsgal  
erie  
Stuttgart

Pierre-  
Auguste  
Renoir,  
Portrait de  
Victor  
Chocquet  
1876  
Collection  
Oskar  
Reinhart  
Winterthour



Pierre-Auguste Renoir, portret Victor Chocquet 1876 Fogg Museum of Art Cambridge (Massachusetts)

Claude Monet, Gezicht op de Tuilerieën, 1876, geschilderd vanuit het appartement van Chocquet, rue de Rivoli, Musée Marmottan Monet

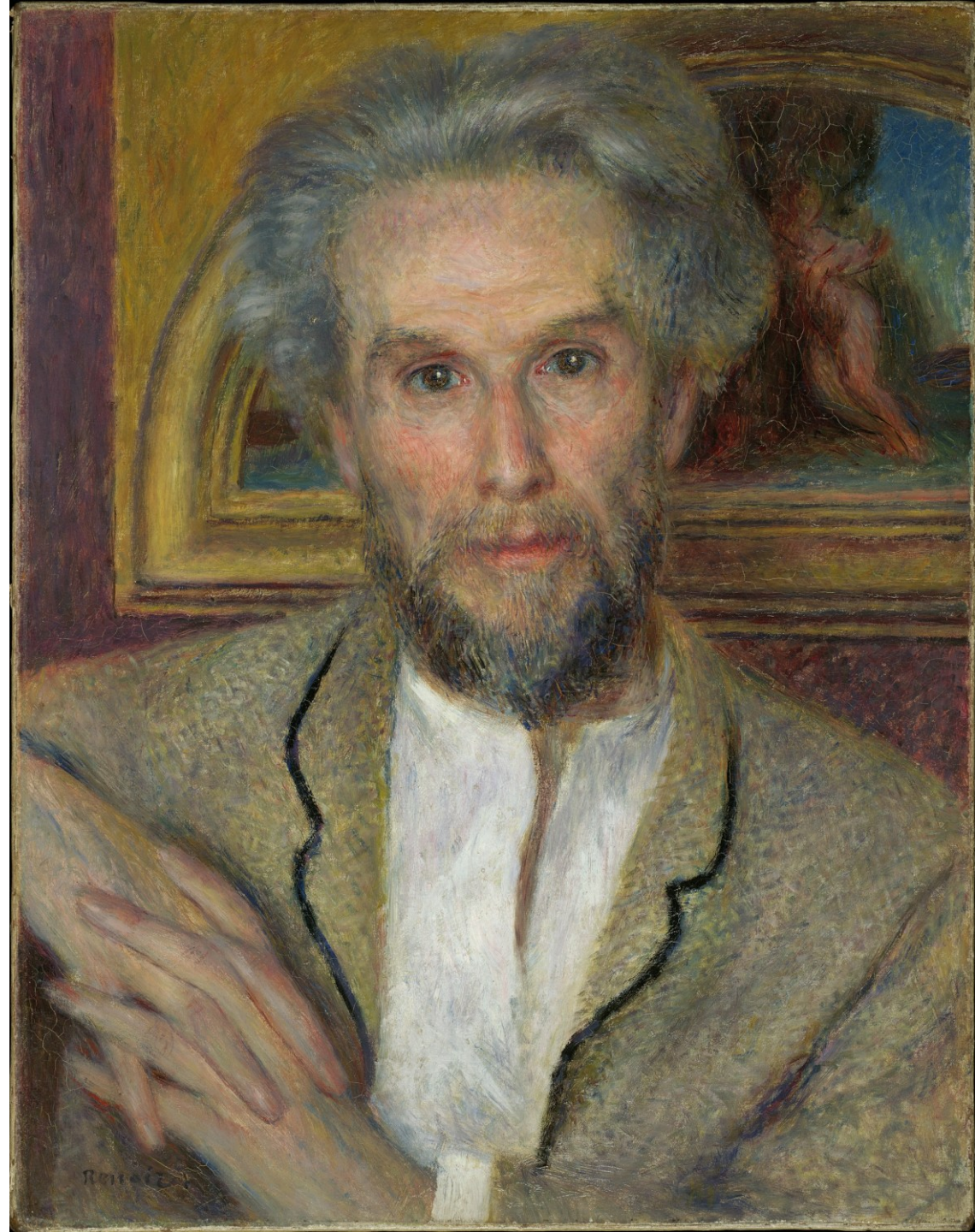
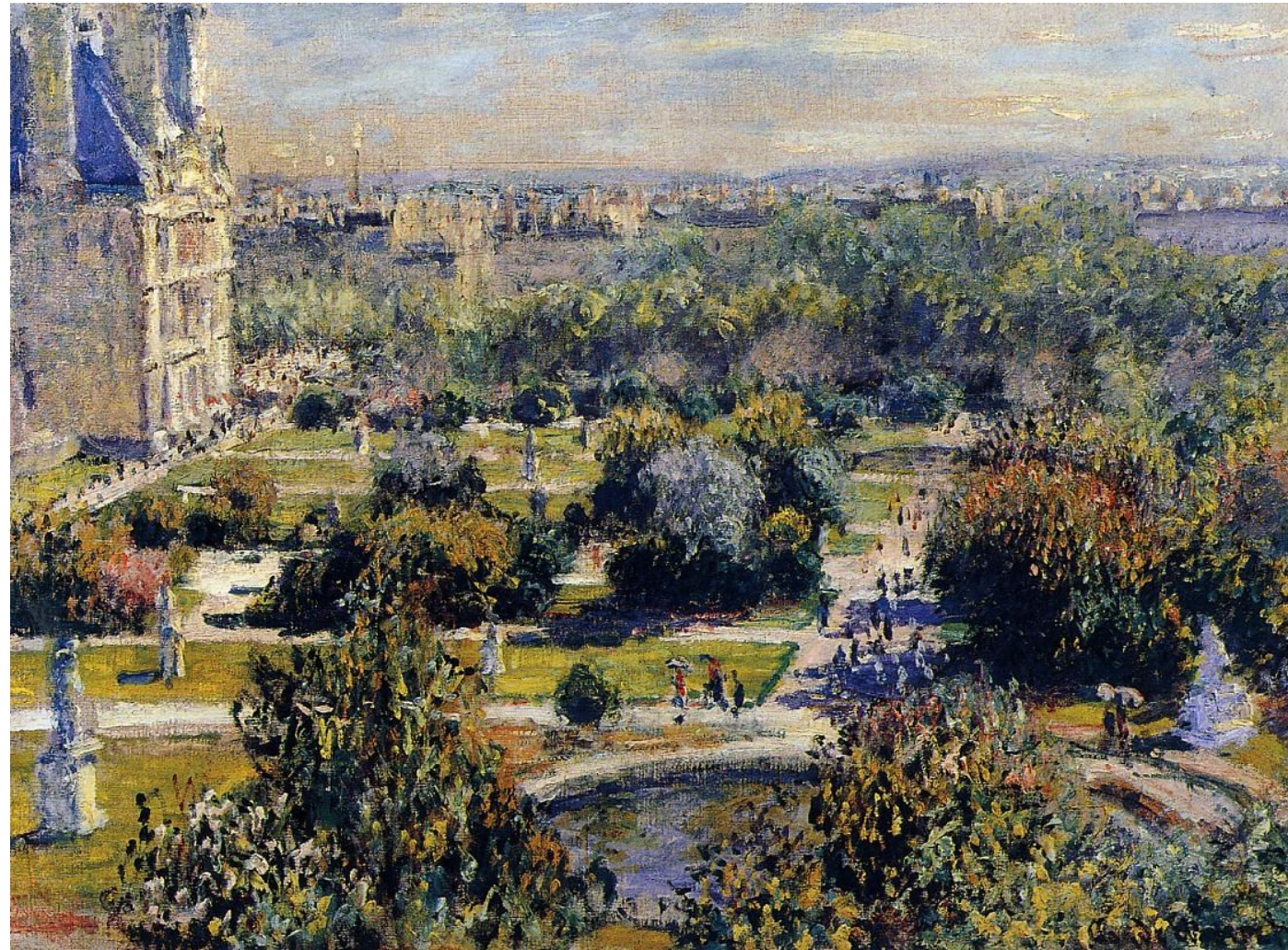

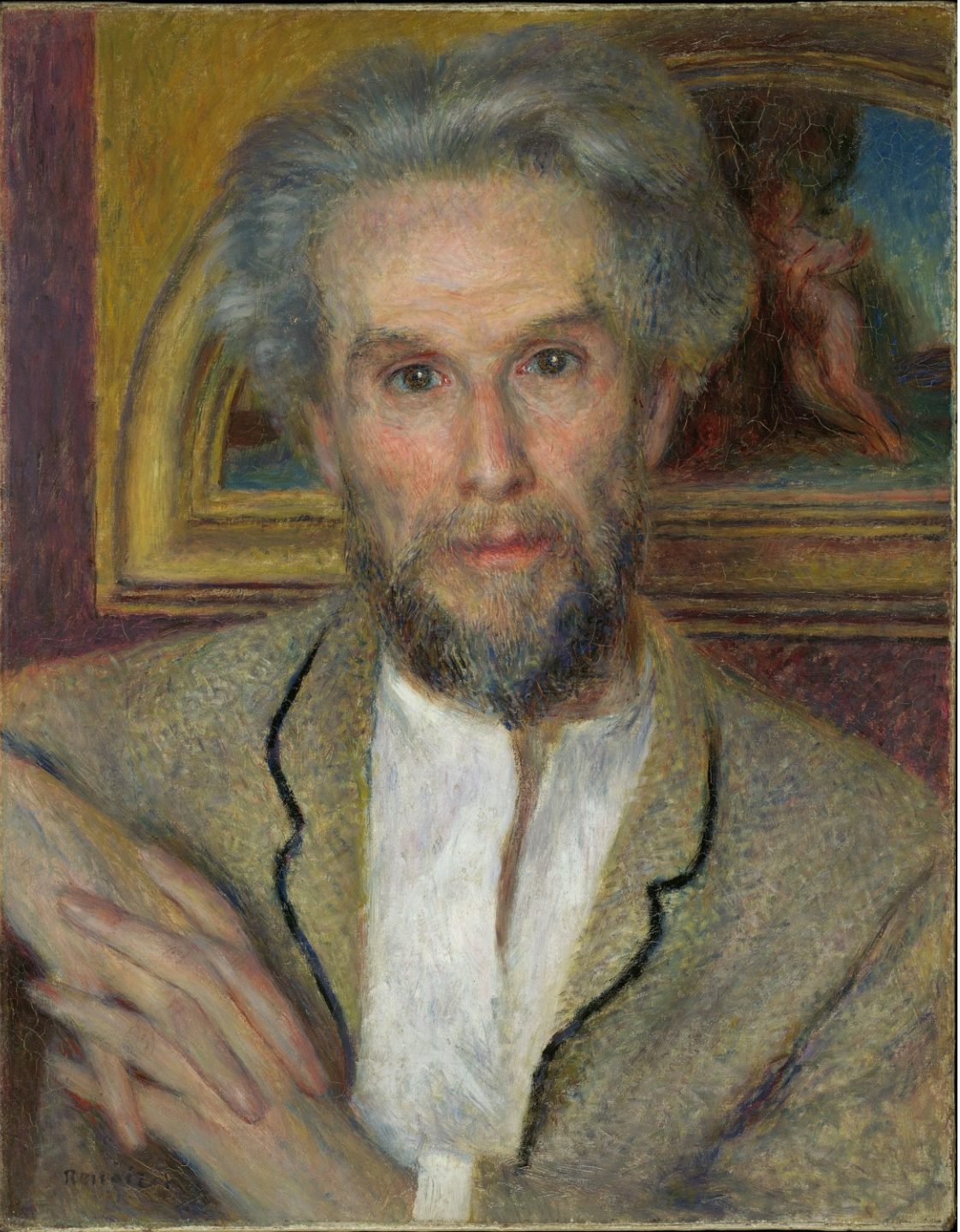

- Cézanne:
- Portret van Victor Chocquet (1875),
- oil on canvas,
- 45.7 x 36.8 cm,
- collection Lord Victor Rothschild,  
Cambridge (Massachusetts)





- Recensent Louis Leroy zei over Cézanne's portret van Chocquet: "Dit eigenaardig uitziende hoofd, de kleur van een oude laars, zou [een zwangere vrouw] een schok kunnen bezorgen en gele koorts kunnen veroorzaken in de vrucht van haar baarmoeder voordat deze de wereld binnenkomt."



Paul Cézanne:  
Portret van Victor Chocquet,  
(1877),  
Columbus Museum of Art, Columbus (Ohio)

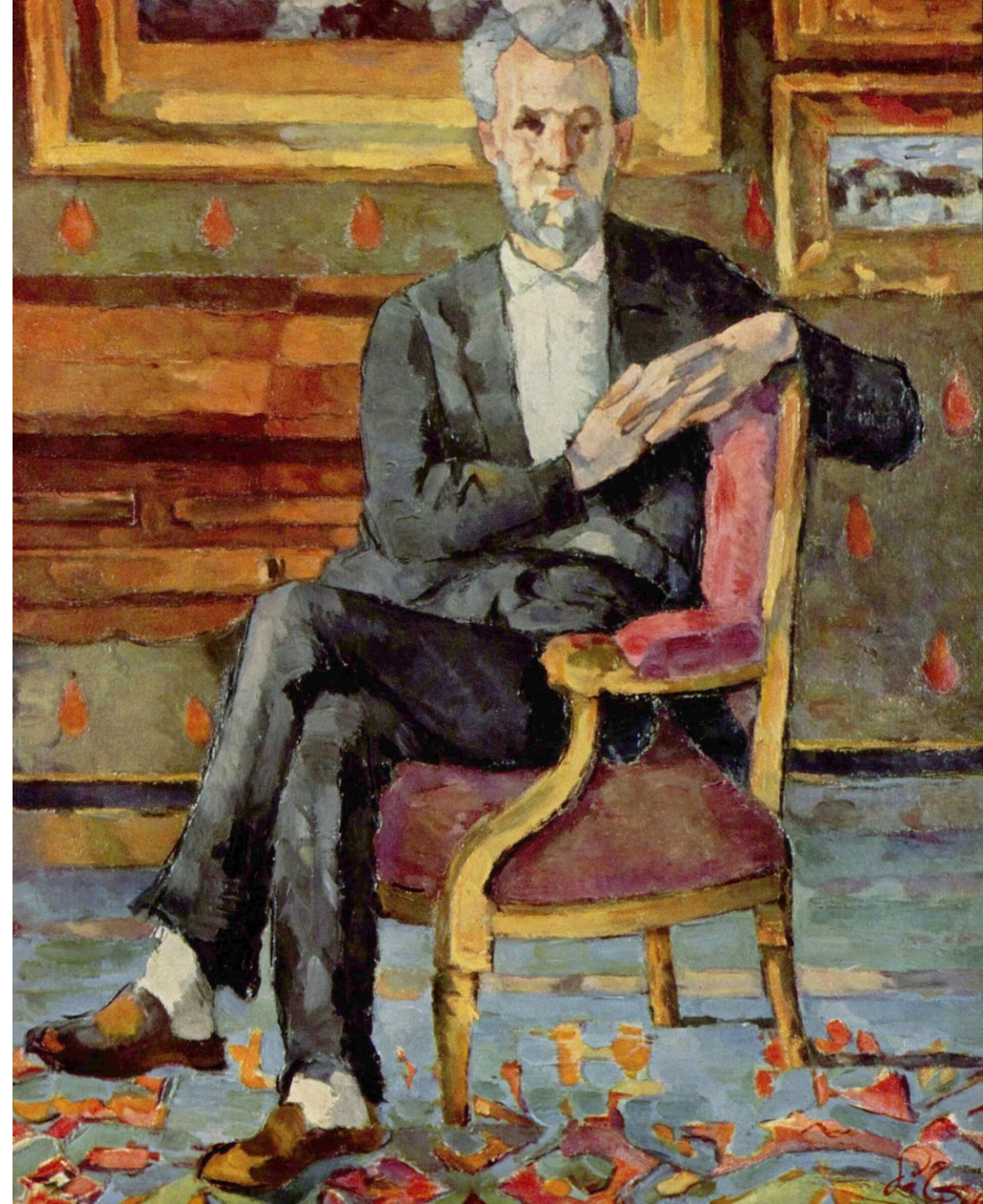

# Père Tanguy

- Paul Cézanne vond vooral steun bij Tanguy
- Hij was aanvankelijk het enige aanspreekpunt voor Cézanne in Parijs.

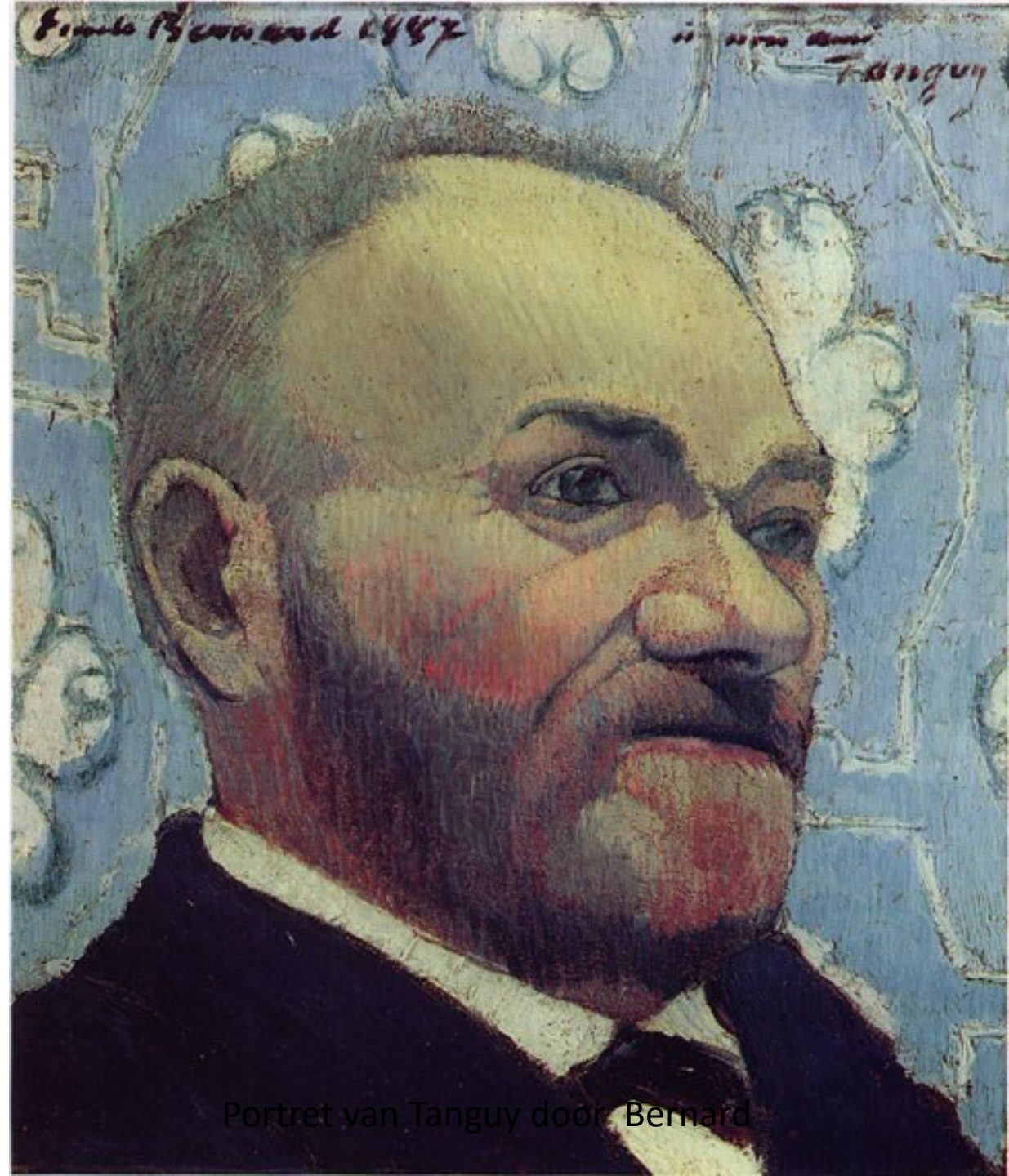

Portret van Tanguy door Bernard

# Père Tanguy

- Vincent van Gogh
- Jaar 1887
- Techniek Olieverf op doek
- Afmetingen 92 × 75 cm
- Museum Musée Rodin
- Locatie Parijs



- 1877 Cézanne neemt deel aan de 3<sup>e</sup> impressionisten expositie met 16 werken

- 1878 ontdekt Cézanne zijn vader de relatie van zijn zoon Paul (door een onoplettende brief van Chocquet) met Hortense en hun zoon
- Aanvankelijk halvering toelage en Cézanne moest Zola om financiële steun vragen.
- Daarna toelage van 400 frank
- Begin jaren 80 liet zijn vader een atelier op de bovenverdieping voor hem bouwen in zijn huis Bastide van Jas de Bouffan

# Wisselende locaties maar hij hield niet van de stad Parijs

- 1881 werkte Cézanne in Pontoise met Paul Gauguin en Pissarro
- 1882 voorjaar met Renoir in Aix en L'Estaque

# Breuk met Zola

- Maart 1878 verscheen L'Œuvre de veertiende roman in de Rougon-Macquart-reeks van Émile Zola
- Het verwijst naar de strijd van hoofdpersoon Claude Lantier om een groot werk te schilderen dat zijn talent en genialiteit weerspiegelt
- Monet en Edmond de Goncourt hadden de neiging om Edouard Manet te zien in de beschreven fictieve schilder, maar Cézanne zag zichzelf.
- Het betekende bijna het einde van de vriendschap
- Nog tot 1887 was er contact

**LES ROUGON-MACQUART**  
HISTOIRE NATURELLE ET SOCIALE D'UNE FAMILLE SOUS LE SECOND EMPIRE

---

## **L'ŒUVRE**

PAR

**ÉMILE ZOLA**

---

**PARIS**

**G. CHARPENTIER ET C<sup>o</sup>, ÉDITEURS**

13, RUE DE GRENNELLE, 13

---

1886

Tous droits réservés.



# Rijpe Periode Constructivistische stijl

- parallelle en krachtige streken van zijn kwast
- Ca. 1878 - 1890

De kaartspelers, 1890–92, Musée d'Orsay, Parijs



- 28 april 1886 trouwden Paul Cézanne en Hortense Fiquet in Aix
- Maar de liefde was toen al over en de getraumatiseerde Cézanne was bang aangeraakt te worden
- Huwelijk werd gesloten om de veertienjarige zoon
- Er bestaan 26 portretten van Hortense

Madame Cézanne (Hortense Fiquet, 1850-1922) in een rode jurk(1888-1890), olieverf op doek, 116,5 x 89,5 cm, Metropolitan Museum of Art, New York, Verenigde Staten



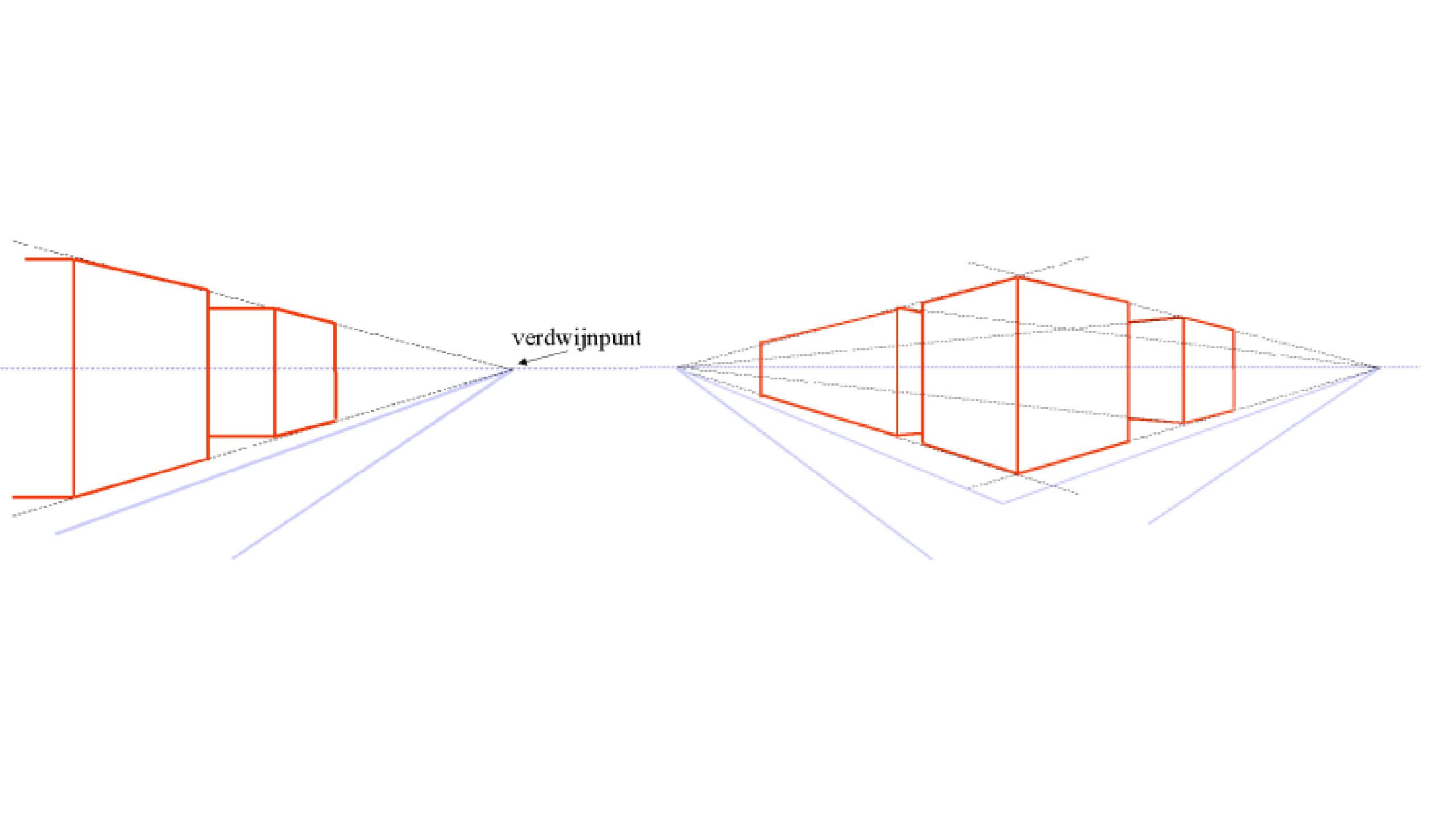

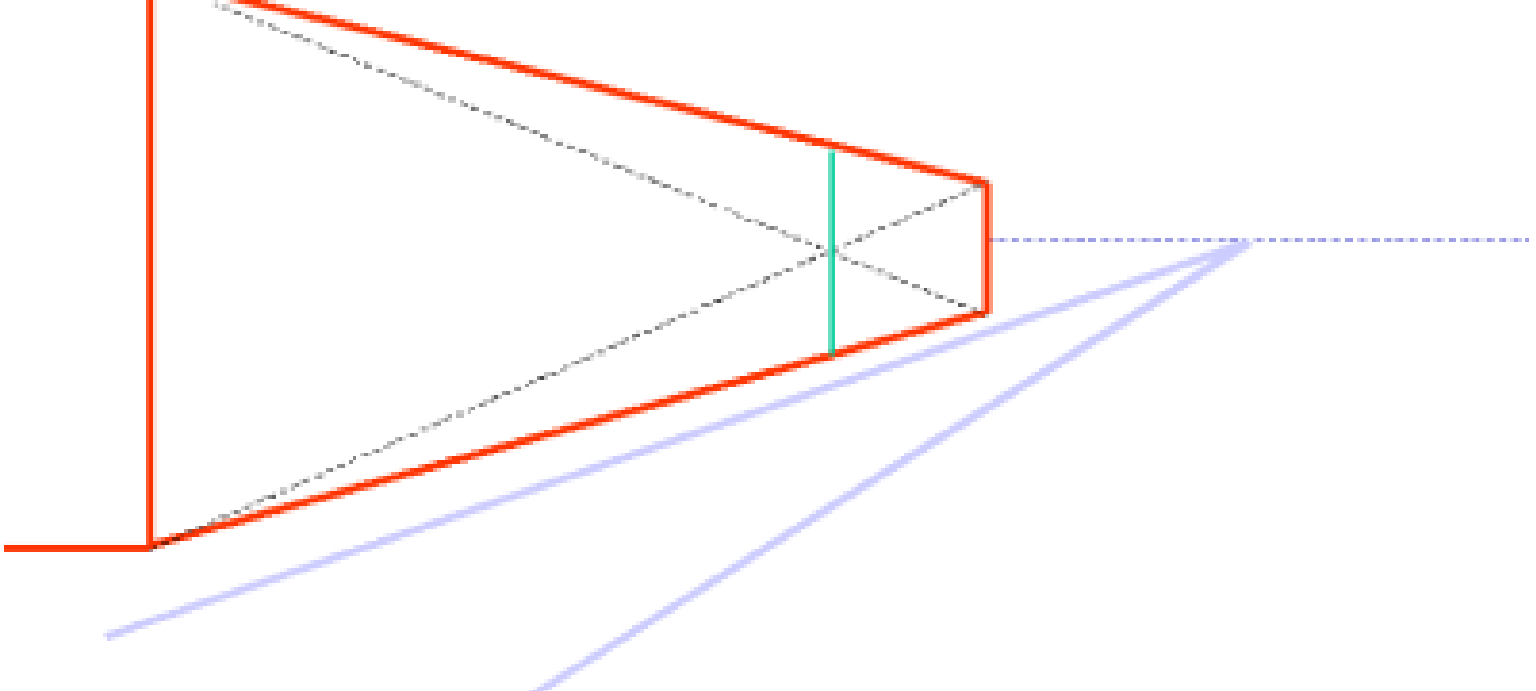

A company of ladies looking at stereoscopic views, painting by Jacob Spoel, before 1868. An early depiction of people using a stereoscope.











## Atmosferisch perspectief of luchtperspectief

De effecten van afstand op de kleuren in een landschap zijn:

- Afname van het contrast en daardoor minder goed waargenomen details (strooilicht maakt de donkere partijen minder donker);
- Blauwkleuring van donkere partijen, een effect dat 's zomers erg uitgesproken is, maar bij helder weer slechts bij zeer grote afstanden waarneembaar;
- Ineenvloeien van de kleuren van de achtergrond.





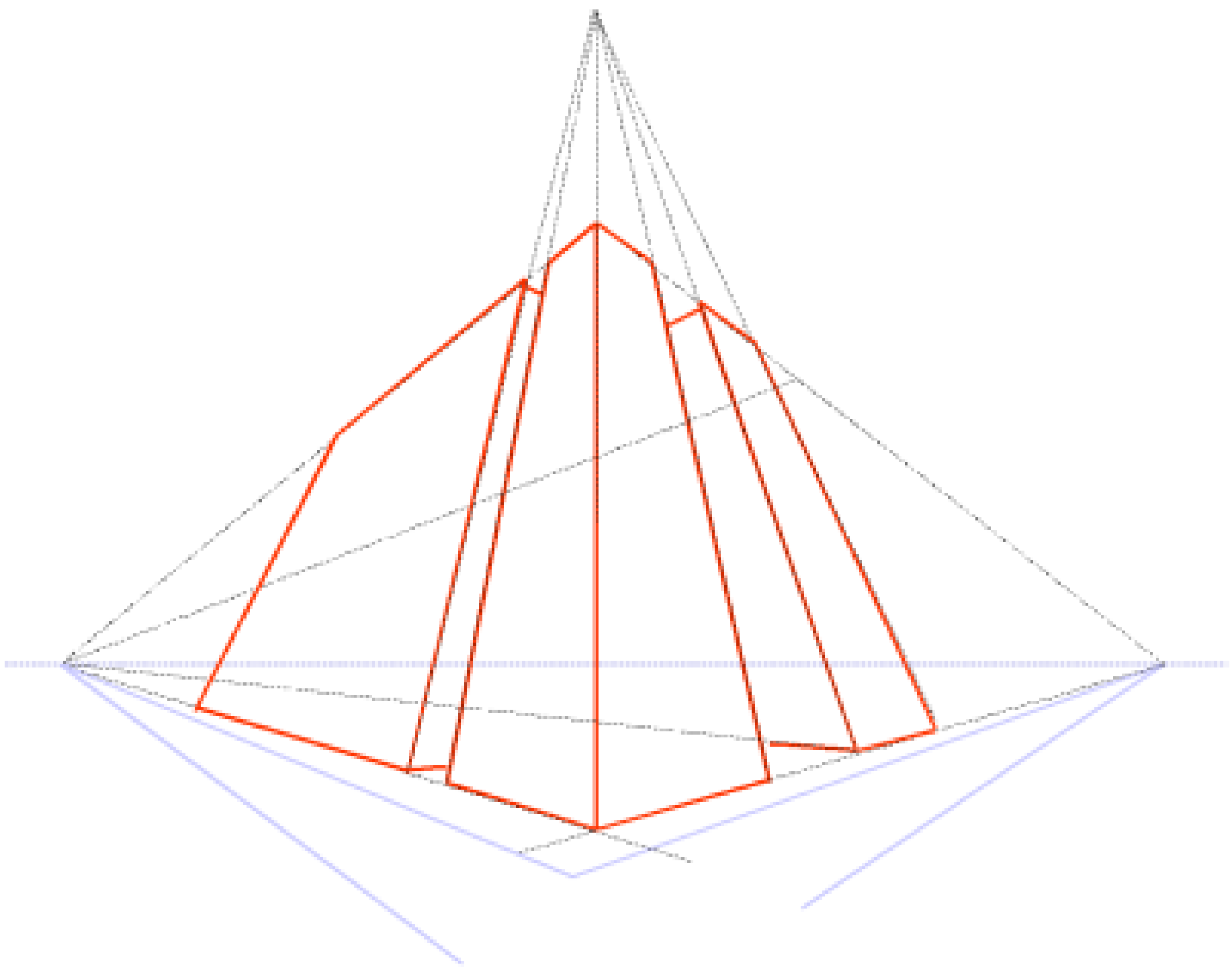



Zakstereoscoop met originele testafbeelding. Wordt door het leger gebruikt om stereoscopische paren luchtfoto's te onderzoeken.

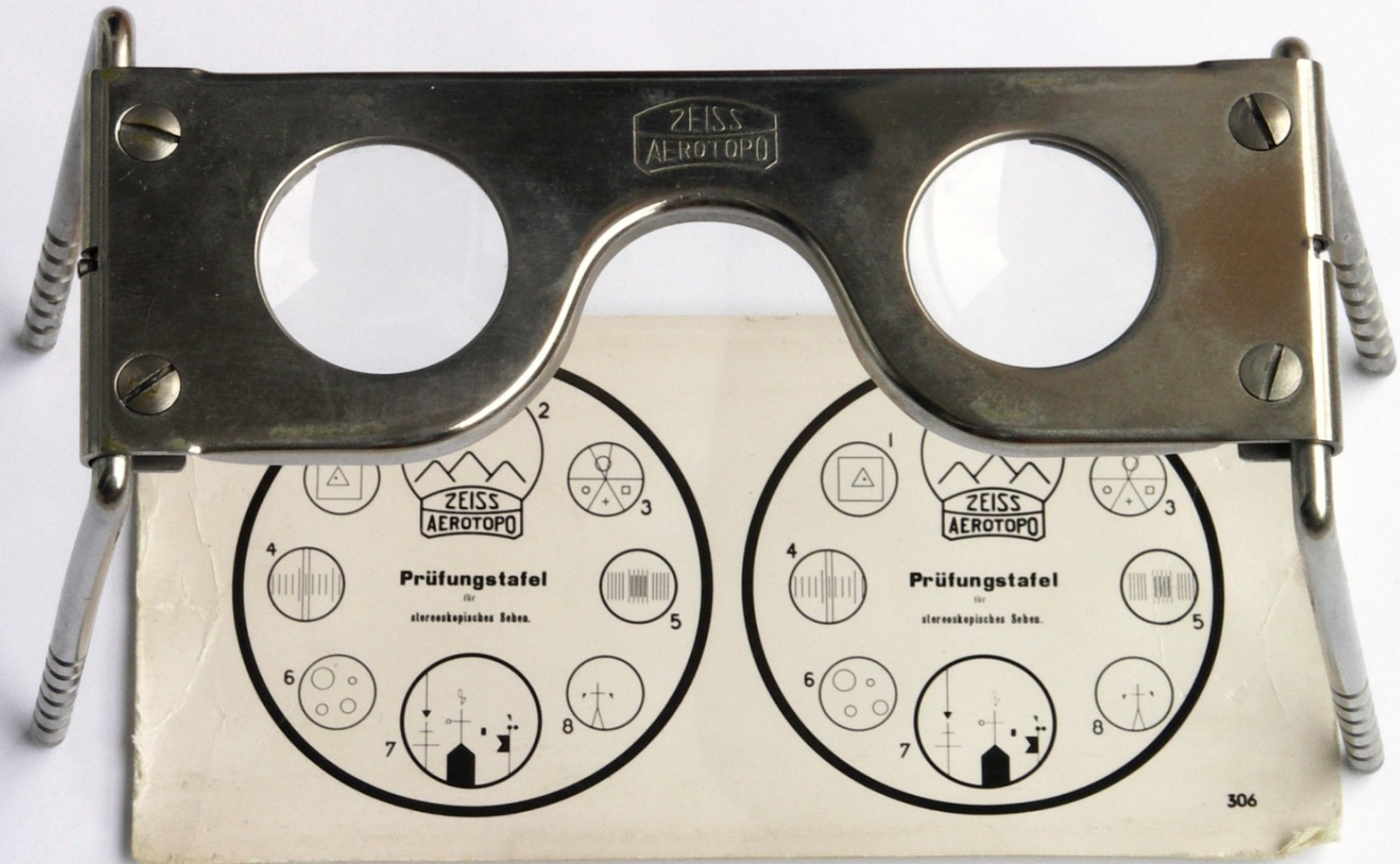

BOSTON AND VICINITY,



JOHN P. SOULE, - BOSTON,  
199 WASHINGTON STREET.

No. 614. Charles Street Mall, Boston Common.

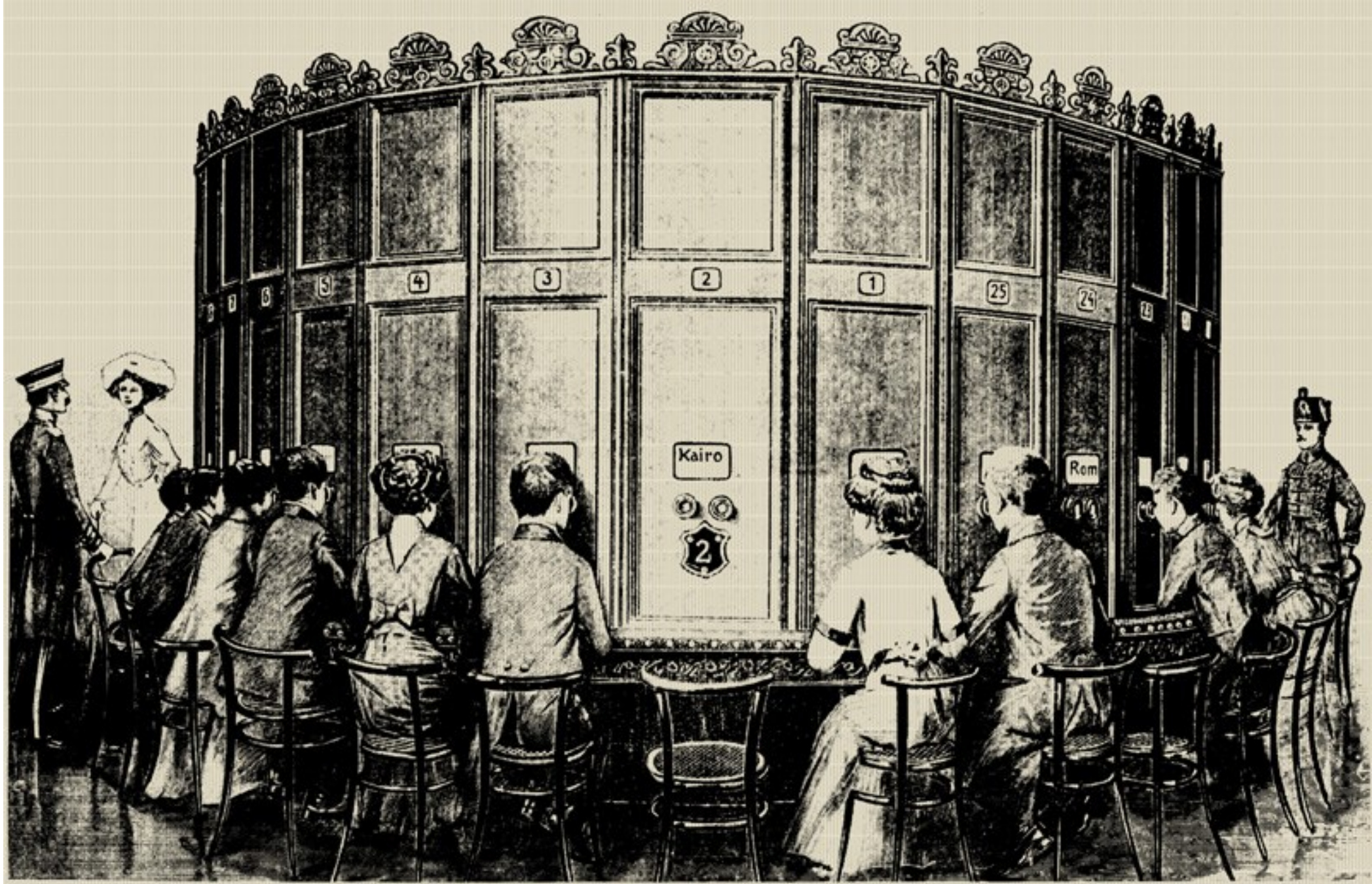

Kaiserpanorama bestaat uit een multi-station kijkapparaat en sets stereodia's. Gepatenteerd door A. Fuhrmann rond 1890

Schelpen door Adriaen Coorte (1697)





Henk Helmantel,  
Stilleven met  
kweeperen en twee  
flessen (uitsnede) (Still  
life with quinces and  
two bottles (cut-out)),  
2019, oil on panel,  
100 x 122 cm.  
Collectiion Museum  
Helmantel



HENK  
HELMANT  
EL

140 x 90  
cm, canvas



Fruitschaal, Glas and  
Appels,  
Paul Cézanne, 1879–80.  
Olieverf op doek. Museum  
of Modern Art, New York.

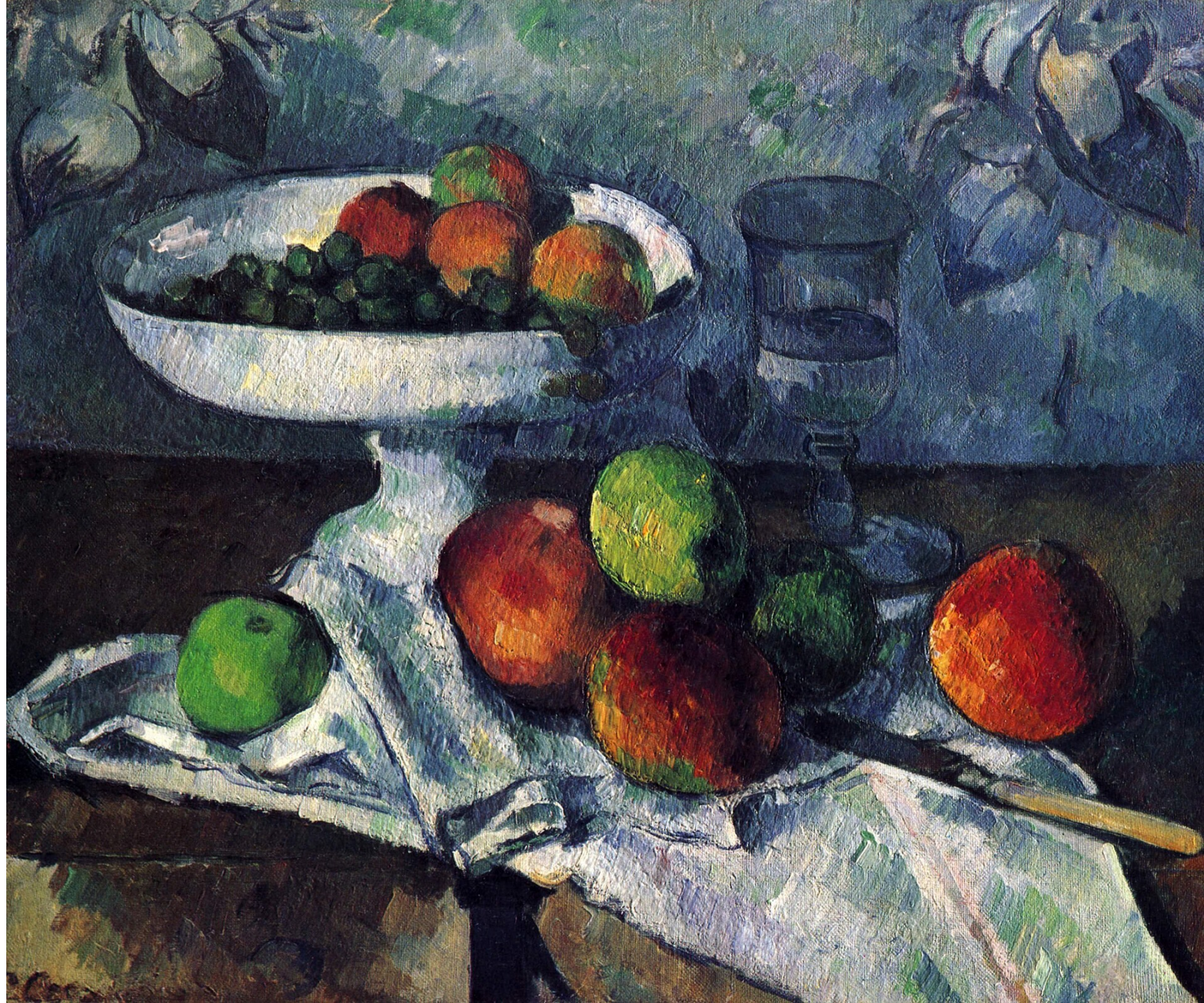

Stilleben mit Fruchtkorb  
1888-1890  
Medium oil on canvas  
height: 64 cm : 80 cm  
Collection  
Musée d'Orsay

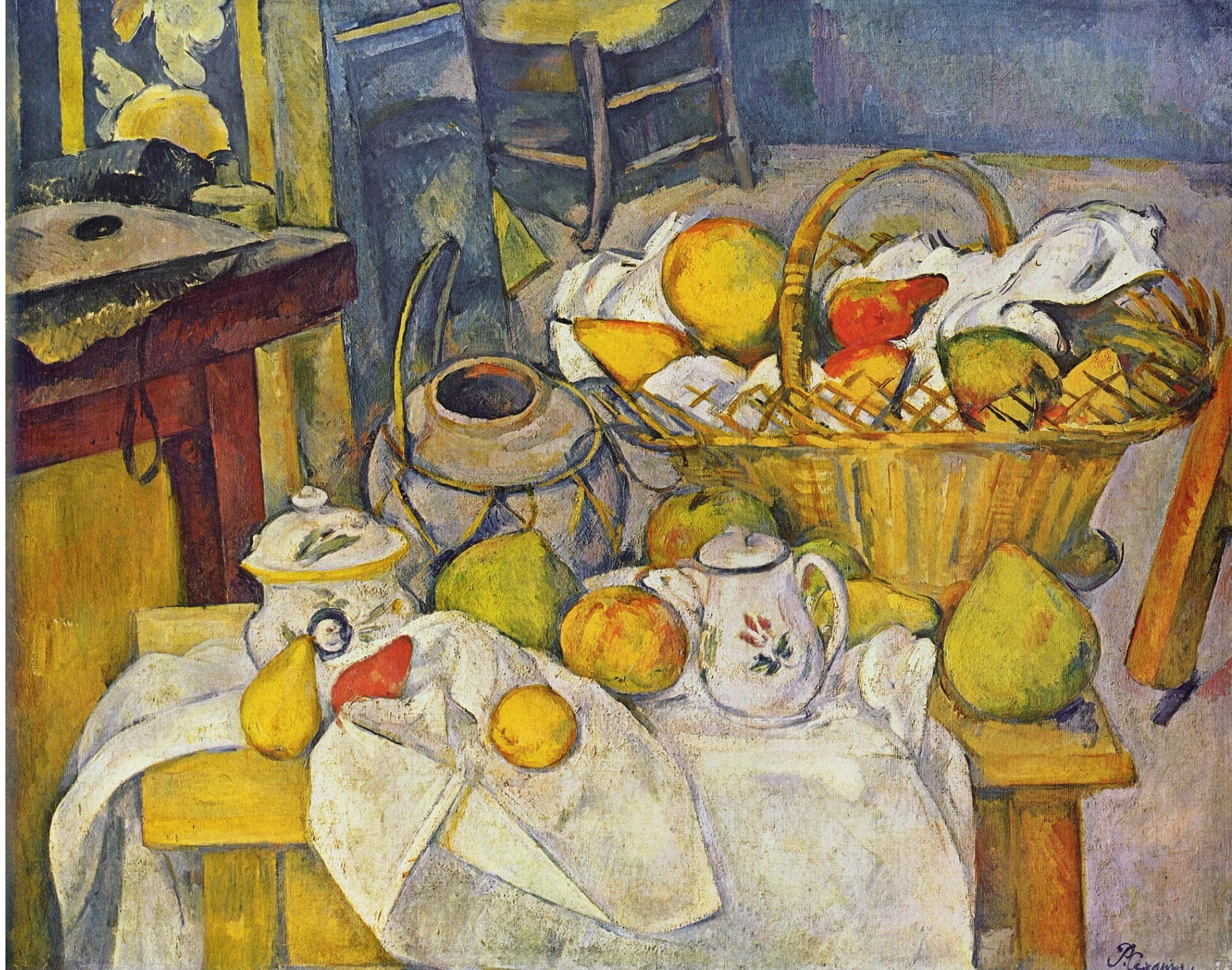

Le panier de pommes  
De mand met appels

c. 1893  
Oil on canvas  
Post-Impressionism  
65 cm × 80 cm

Art Institute of Chicago,  
Chicago

Niet Naturalistisch

Kubisme

Fauvisme

“een evenwichtige  
compositie vanwege de  
onevenwichtige delen”



Mand met appelen,  
ca. 1893,  
Art Institute of  
Chicago, Chicago

Verwerping  
illusionistisch trucs



Nature morte aux  
pommes et pêches

Stilleven met appels en  
perziken  
circa 1905  
oil on canvas  
81.2 cm x 106 cm  
Collection  
National Gallery of Art



Nature morte aux  
pommes et pêches

Stilleven met appels en  
perziken  
circa 1905  
oil on canvas  
81.2 cm x 106 cm  
Collection  
National Gallery of Art





## Pierrot and Harlequin

1888

oil on canvas

height: 102 cm : 81 cm Collection

Pushkin Museum of Fine Arts



Arlequin  
ca. 1888 tot 1890  
olieverf op doek  
hoogte: 101 cm  
; breedte: 65 cm  
National Gallery of Art , Washington D.C.

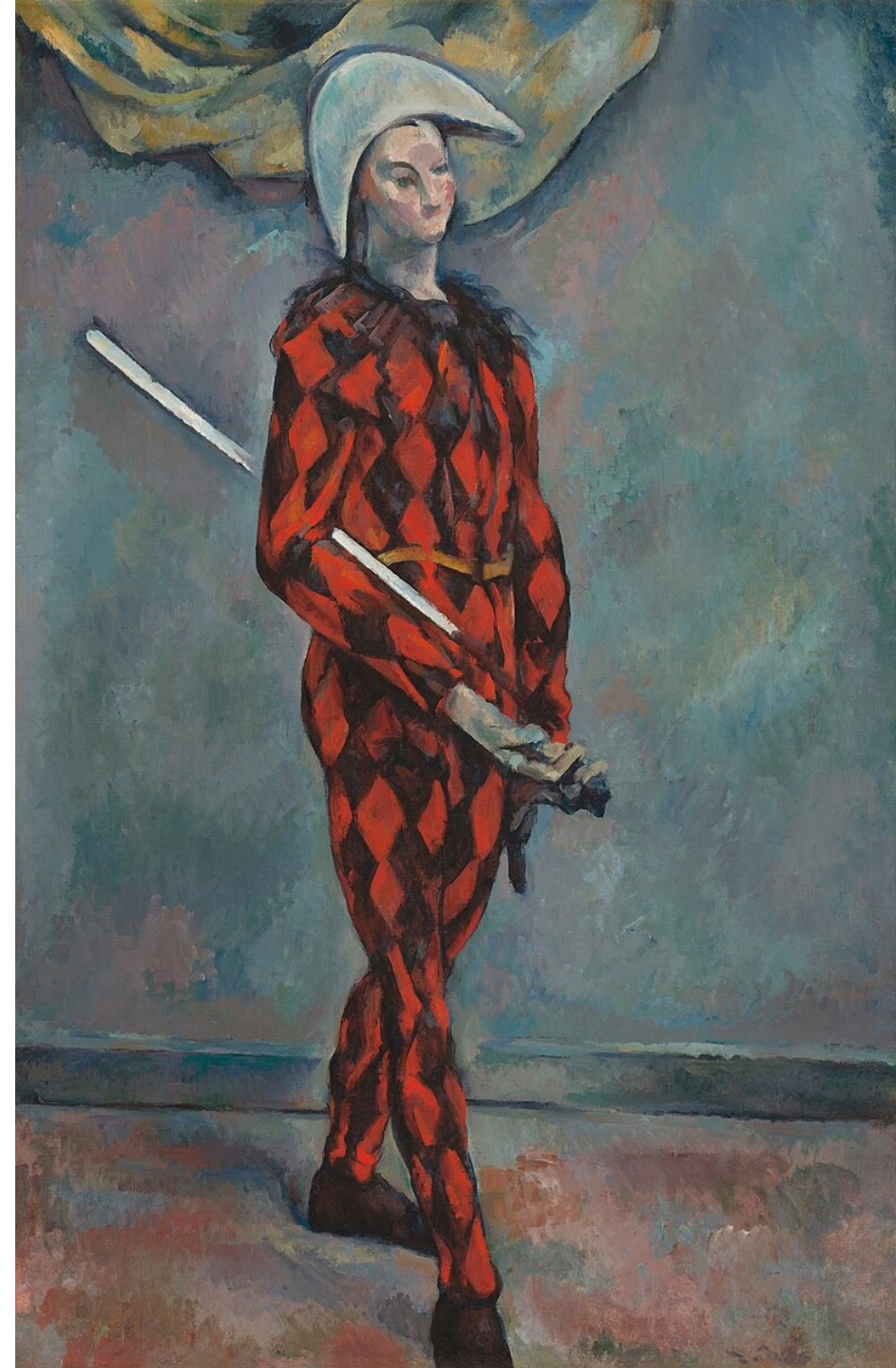

Pablo Picasso, 1905, *Acrobate et jeune Arlequin* (Acrobat and Young Harlequin), oil on canvas, 191.1 x 108.6 cm, The Barnes Foundation, Philadelphia

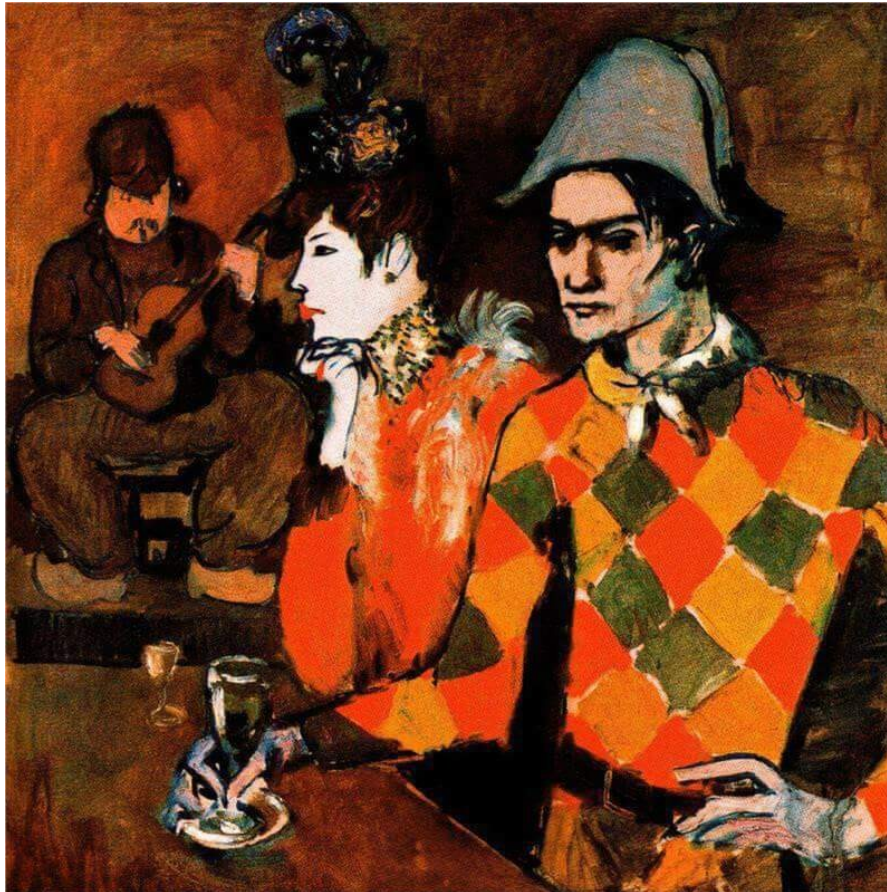

L'Estaque  
1883 - 1885  
oil on canvas  
65 cm x 81 cm  
Private collection



Houses in Provence:  
The Riaux Valley near  
L'Estaque Date  
circa 1883  
oil on canvas  
65 cm : 81.3 cm  
Collection  
National Gallery of Art



La Montagne Sainte-Victoire  
vue de Montbriand

1882- 1885

65.5 cm x 81.7 cm (Collection  
Metropolitan Museum of Art





- Cézanne onderzocht specifiek de relatie tussen oppervlak en diepte, tussen vlak en kleur, en trok spanning tussen orde en emotie
- Landschapsschilders in de symbolistische traditie onderzochten hoe de kracht van kleur en vorm emoties kon oproepen. Ze waren geïnteresseerd in dubbelzinnigheid en de emotionele kracht van kleur en vorm.
- Ze vertonen "krachtige geometrische reductionisme", wat een voorbode is van kubisme en abstractie



- In oktober 1886 overleed de vader van Cézanne
- “Mijn vader was een briljante man, hij liet mij een inkomen van 25.000 franc na”
- In 1888 leefde de familie Cezanne (niet Hortense) in Jas de Bouffand
  
- 1890 Cézanne had Diabetes. Verbleef een tijd in Zwitserland in de vergeefse hoop zijn relatie met Hortense te herstellen

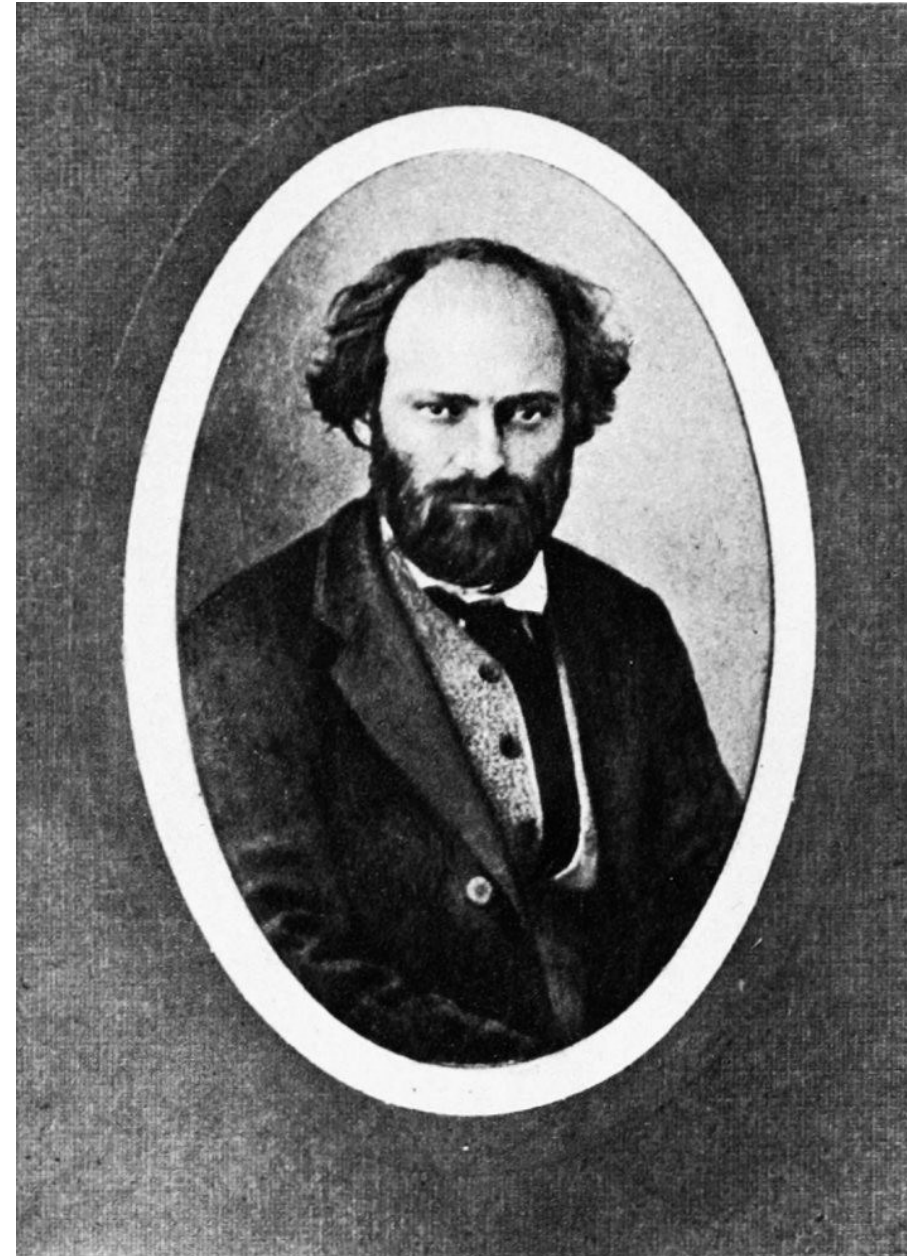

Laatste tijdvak. Provence 1890 - 1906

- 1891 werd hij een overtuigd katholiek
- 1891 Exposeerde drie werken bij Les XX in Brussel

**ANCIEN MUSÉE DE PEINTURE**

1889. SIXIÈME

# EXPOSITION

ANNUELLE :

**OUVERTURE 2 FEVRIER**  
**CLÔTURE 3 MARS**

**Artistes invités : Vingtistes :**

MM. Albert HERNARD	M <sup>me</sup> Anna BOCH
HIRACQUEMOND	MM. F. CHARLET
Henri CROSS	G. CHARLIER
Marcelin DESBOUTIN	Henry DE GROUX
Paul DE VIGNE	Paul DU BOIS
Emmanuel FREMIET	James ENSOR
Paul GAUGUIN	A. W. FINCH
Max KLINGER	Fernand KHNOFF
Maximilien LUCE	Georges LEMMEN
Constantin MEUNIER	Dario DE RIGGIONE
Claude MONET	RODIN
MORILAU-NELATON	Féliques ROPE
Camille PISSARRO	Willy SCHLOBACH
Georges SEURAT	Jan TOOROP
P. Wilson STEER	Henry VAN DE VELDE
William STOTT	Theo VAN RYSSELBERGHE
W.-H. THOLEN	G. S. VAN STRYDONCK
	G. VOGELS

DE 10 à 4 HEURES

PRIX D'ENTRÉE : A L'OUVERTURE ET AUX MATINÉES 2 FRANCS  
LES AUTRES JOURS 50 CENTIMES

CARTES PERMANENTES 10 FRANCS

**MATINÉES MUSICALES — CONFÉRENCES LITTÉRAIRES**

En Vente chez M. HENRI

# De Twintig

- een groep van twintig Belgische schilders, ontwerpers en beeldhouwers, opgericht in 1883 door de Brusselse advocaat, uitgever en ondernemer Octave Maus.
- Tien jaar lang hielden ze jaarlijks een tentoonstelling van hun kunst; jaarlijks werden ook 20 andere internationale kunstenaars uitgenodigd om aan hun tentoonstelling deel te nemen.



# De Twintig

- Tot de uitgenodigde schilders behoren
- Camille Pissarro (1887, 1889, 1891),
- Claude Monet (1886, 1889), Georges Seurat (1887, 1889, 1891, 1892),
- Paul Gauguin (1889, 1891),
- Paul Cézanne (1890) en
- Vincent van Gogh (retrospectief 1890, 1891).

- Volgden de theorieën van Viollet le Duc
- De integratie van de zogenaamde kleine kunsten (decoratieve kunsten) met de grote kunsten (architectuur).
- Er bestond een nauwe band tussen kunst, muziek en literatuur onder de Les XX-kunstenaars.
- Tijdens de tentoonstellingen waren er literaire lezingen en discussies, en uitvoeringen van nieuwe klassieke muziek

# Uitgenodigde deelnemers

- Félicien Rops 1833–1898
- Georges Lemmen 1865–1916 (vanaf 1888)
- George Minne 1866–1941
- Anna Boch 1848–1926 (lid 1885–1893: enig vrouwelijk lid)
- Henry van de Velde (vanaf 1888)
- Guillaume Charlier
- Henry De Groux
- Robert Picard (artiest) b. 1870
- Jan Toorop (Dutch)
- Odilon Redon (French)
- Paul Signac (French)
- Isidore Verheyden (lid 1884–1888)
- Maar ook leden van de Haagse School

from 1890 until  
1892  
oil on canvas  
134 x 181,5 cm  
Barnes  
Foundation











The Card Players II is a painting by the 17th-century Dutch artist Almanach.

from 1890 until  
1892  
oil on canvas  
134 x 181,5 cm  
Barnes  
Foundation



- The Card Players
- between 1890 and 1892
- oil on canvas
- 65.4 cm 81.9 cm
- Metropolitan Museum of Art NY



Les joueurs de cartes  
(The Card Players),  
1892–1895, oil on canvas,  
60 x 73 cm,  
Courtauld Institute of Art, London



The Card Players  
1892–93, Oil on  
canvas, 97 × 130  
cm, Private  
collection



Les joueurs de cartes  
(The Card Players),  
1892–1895, oil on canvas,  
60 x 73 cm,  
Courtauld Institute of Art, London





De kaartspelers 1894–95,  
Olieverf op doek, 47,5 × 57  
cm, Musée d'Orsay , Parijs



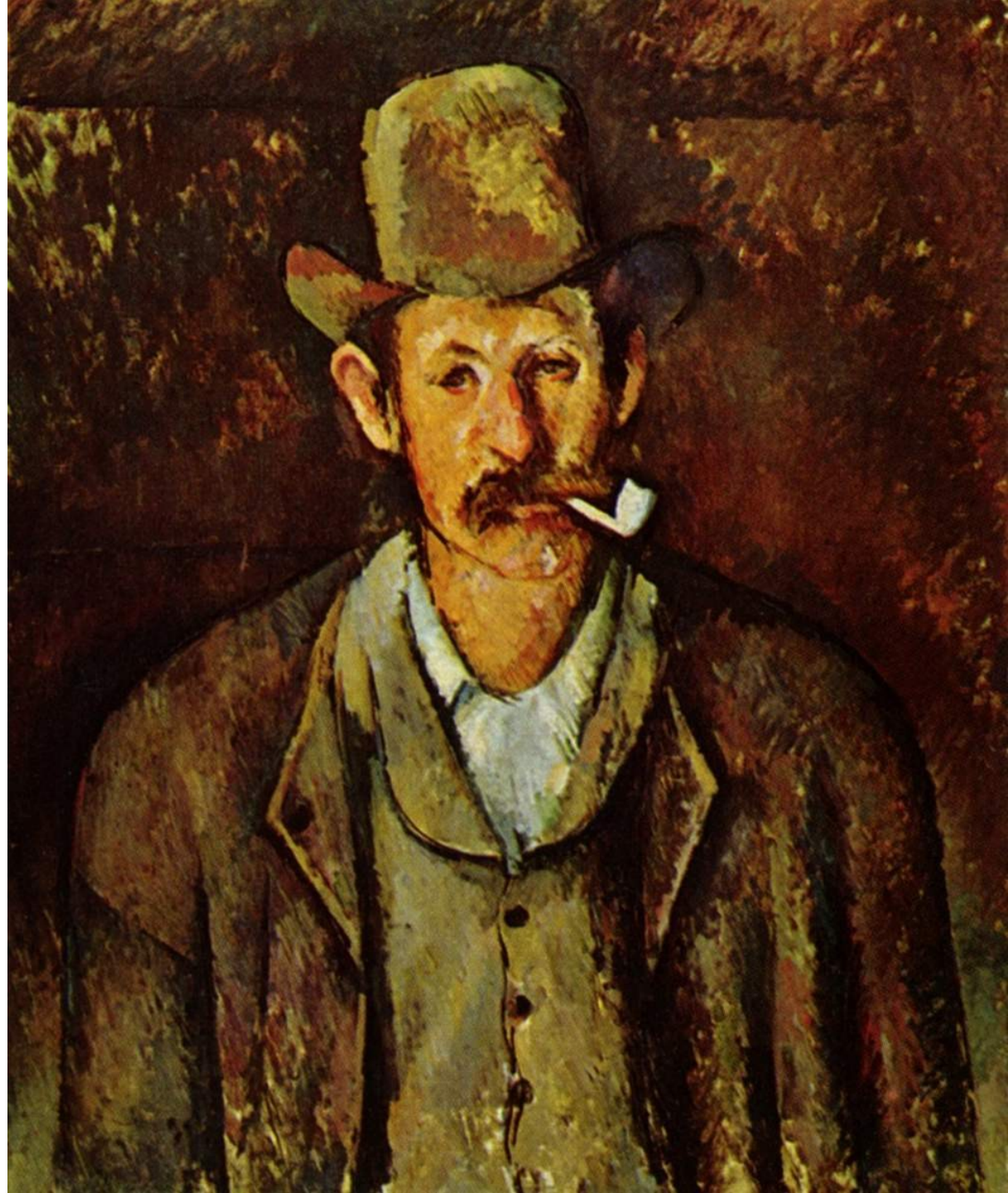
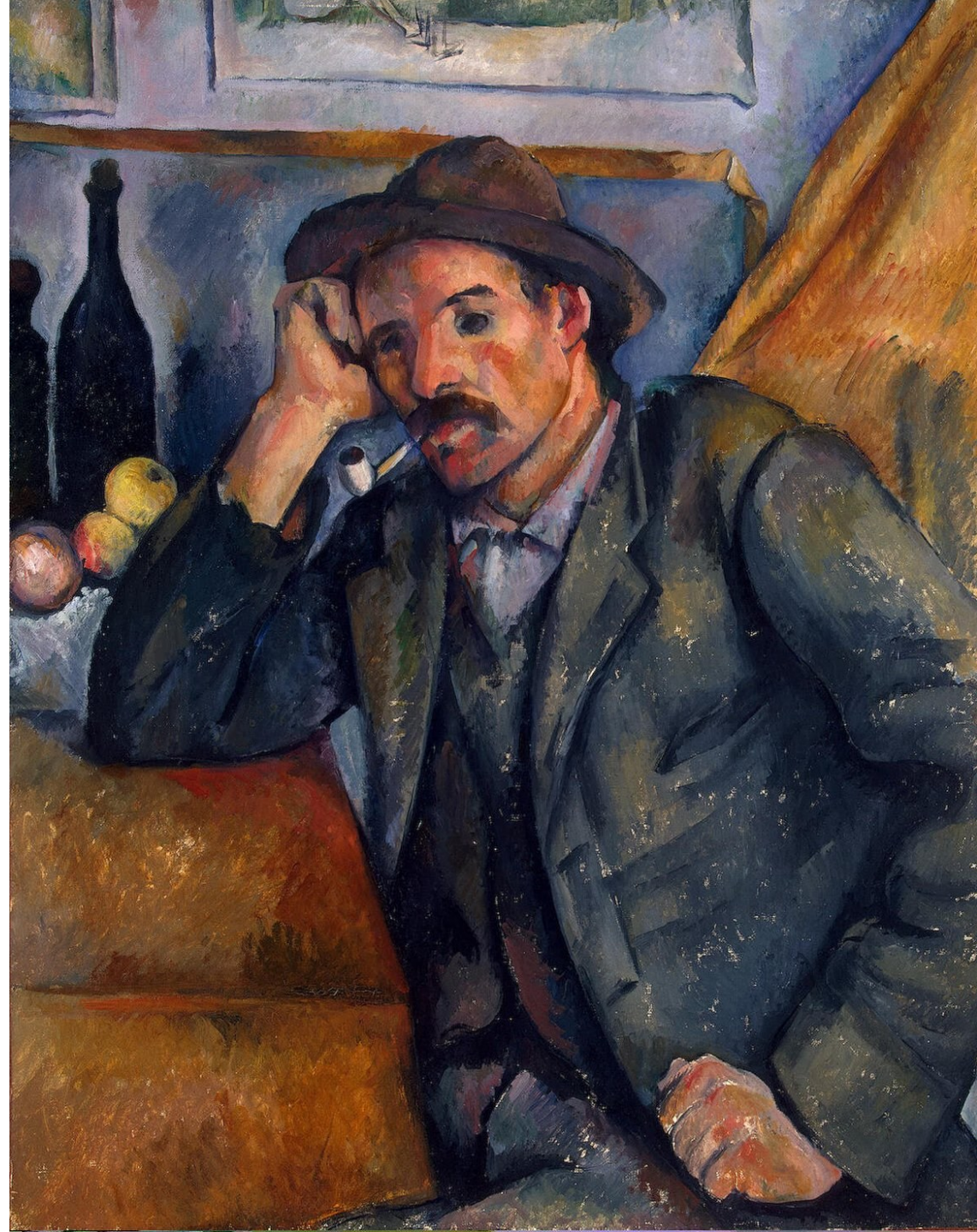



Study for Card Players 1890–1892, Graphite and watercolor on paper, Rhode Island School of Design Museum, Providence, Rhode Island



- 1895 Eerste solotentoonstelling in Parijs georganiseerd door Ambroise Vollard (1866-1939) van 50 werken



Paul Cézanne, Portrait of Ambroise Vollard, 1899. Musée des Beaux-Arts

- 1897 werd voor het eerst door een museum een schilderij van Cézanne gekocht
- 25 oktober 1897 overleed zijn moeder
- Cézanne verkocht het verlaten landgoed Jas de Bouffan

Portret van Ambroise Vollard in een rode hoofddoek, Renoir, 1899



Grand pin et terres rouges

1895 and 1897

Medium oil on canvas

72 cm x 91 cm

Collection

Hermitage Museum



Het meer van  
Annecy  
1896  
oil on canvas  
64 cm : 79 cm

Collection  
Courtauld  
Institute of Art ,

Londen



- "De gekleurde oppervlakken, altijd de oppervlakken! De kleurrijke plek waar de ziel van de oppervlakken beeft, de prismatische warmte, de ontmoeting van de oppervlakken in het zonlicht. Ik ontwerp mijn oppervlakken met mijn tinten op het palet, begrijp me! [...] De vlakken moeten duidelijk zichtbaar zijn. Zeker [...] maar ze moeten correct verdeeld zijn, ze moeten in elkaar overvloeien. Alles moet samenspelen en toch contrasten creëren. Het gaat allemaal om het volume!"



## The Bibémus Quarry

circa 1895

Medium oil on canvas

height: 65 cm : 81 cm Collection  
Museum Folkwang



Georges Braque, 1908,  
Maisons à l'Estaque (Houses  
at L'Estaque), oil on canvas,  
73 x 59.5 cm, Museum of  
Fine Arts Bern



- 1901/02 Liet hij een atelier bouwen op een hoog terrein ten Noorden van Aix-en-Provence
- Het publiek in Aix was hem niet welgezind
- Leed o.a. aan depressies
- "Ik begrijp de wereld niet en de wereld begrijpt mij niet, dus heb ik mij uit de wereld teruggetrokken"



- Drie schedels op een oosters tapijt



- 15 oktober werd hij door een storm overvallen
- 16 oktober 1906 overleed hij aan een longontsteking



Homage aan  
Cézanne,  
Maurice  
Denis, 1900.  
Oil on  
canvas.  
Musée  
d'Orsay,  
Paris.





Afgebeeld zijn de symbolistische schilder Odilon Redon, het middelpunt van de aandacht uiterst links, Paul Sérusier (Nabi-aanstichter) in het midden in gesprek met Redon, en op de achtergrond, van links naar rechts, Édouard Vuillard, de criticus André Mellerio met een hoge hoed, Ambroise Vollard achter de ezel, Maurice Denis, Paul Ranson, Ker-Xavier Roussel, Pierre Bonnard met een pijp, en uiterst rechts Marthe Denis, de vrouw van Maurice

- Portrait of the Gardiner Vallier,
- 1906, Private collection,
- Cézanne's final painting before his death







- Montagne Sainte-Victoire is een berg in Zuid-Frankrijk, die uitkijkt over Aix-en-Provence . Het werd het onderwerp van een aantal schilderijen van Cézanne, in totaal ongeveer dertig schilderijen en aquarellen
- Drie basis uitkijkpunten voor deze schilderijen: nabij het landgoed van zijn broer in Bellevue, nabij de steengroeve van Bibemus en in Les Lauves.
- Cézanne probeerde over het algemeen de eeuwige, innerlijke structuur van de scène voor hem over te brengen, meer dan de vluchtige oppervlaktekenmerken





Mont Sainte-Victoire  
circa 1887  
oil on canvas  
: 67 cm x 92 cm Collection  
Courtauld Institute of Art



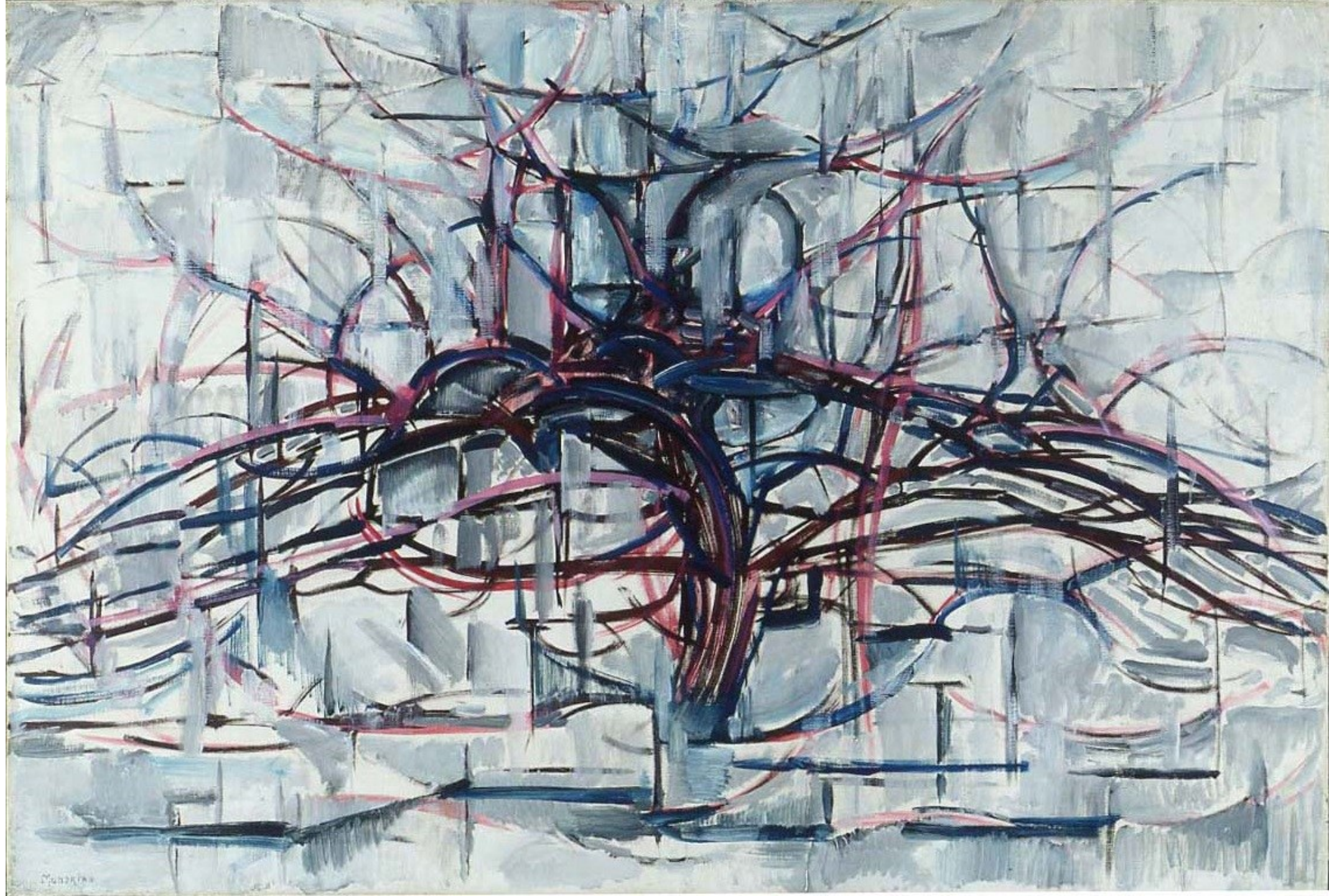



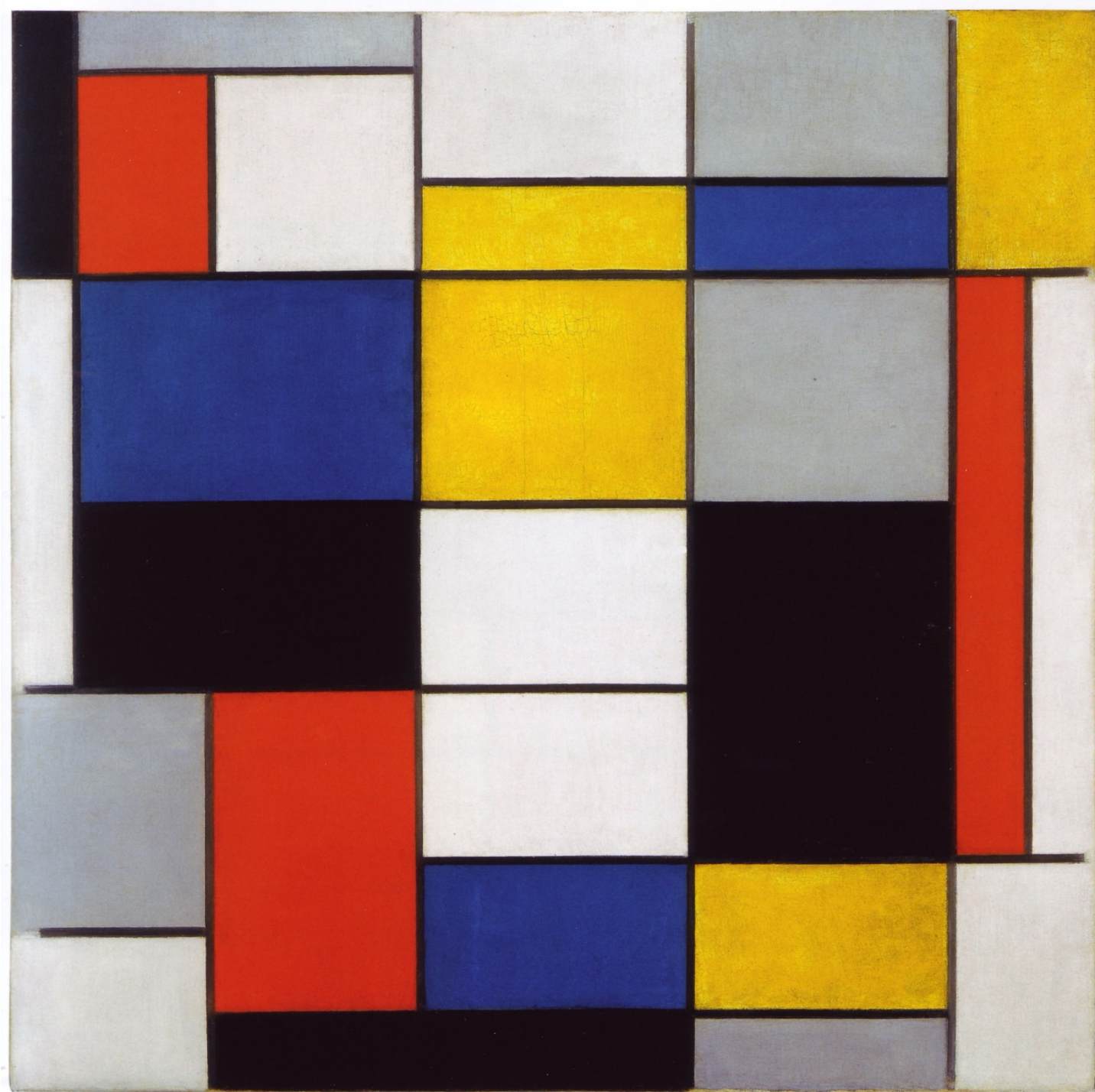



Mont Sainte-Victoire  
1904  
oil on canvas

height: 70 cm width: 92  
cm

Collection  
Philadelphia Museum of  
Art









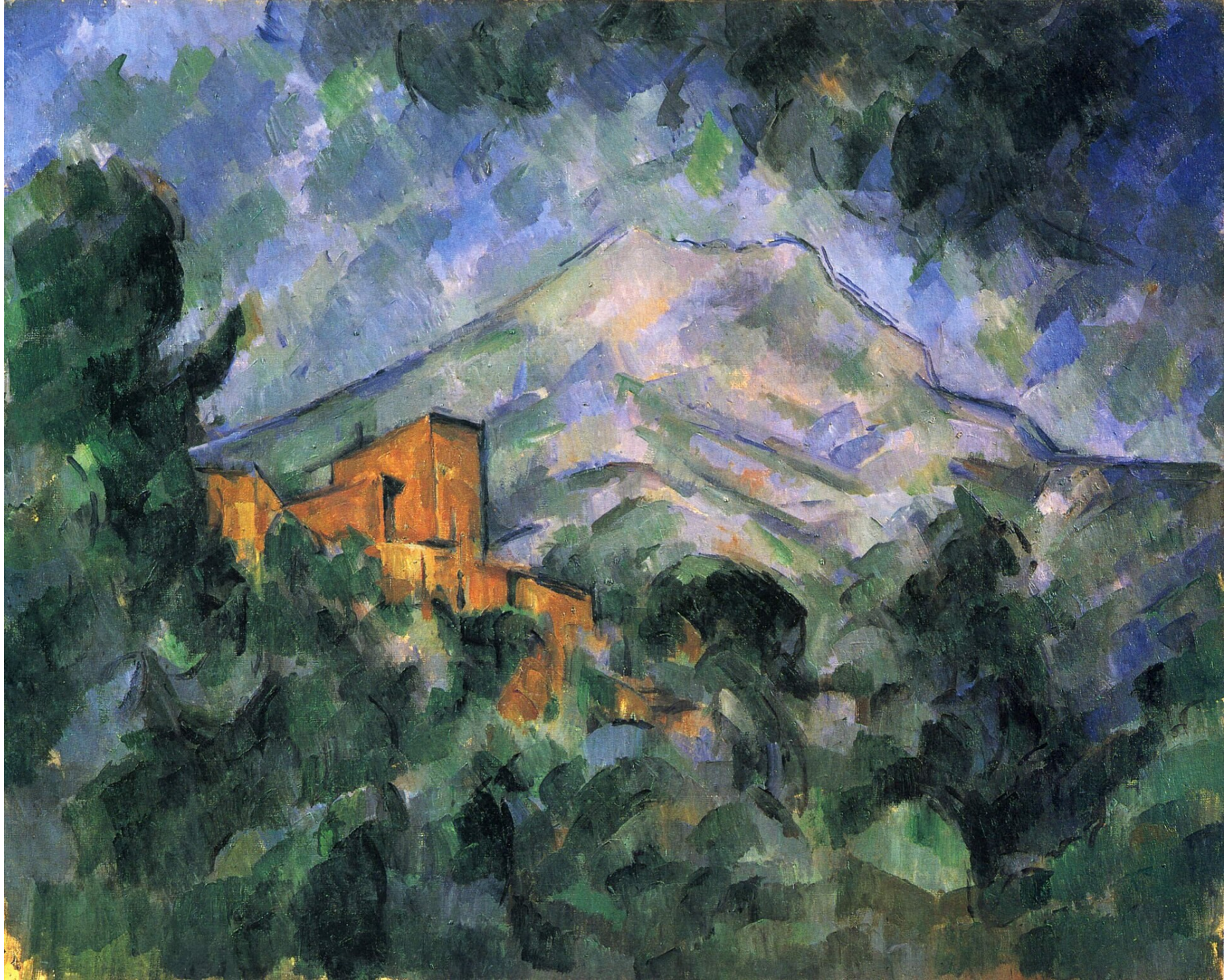

Montagne Sainte-Victoire

1888-1890

Medium oil on canvas

65 cm x 81 cm

Private collection

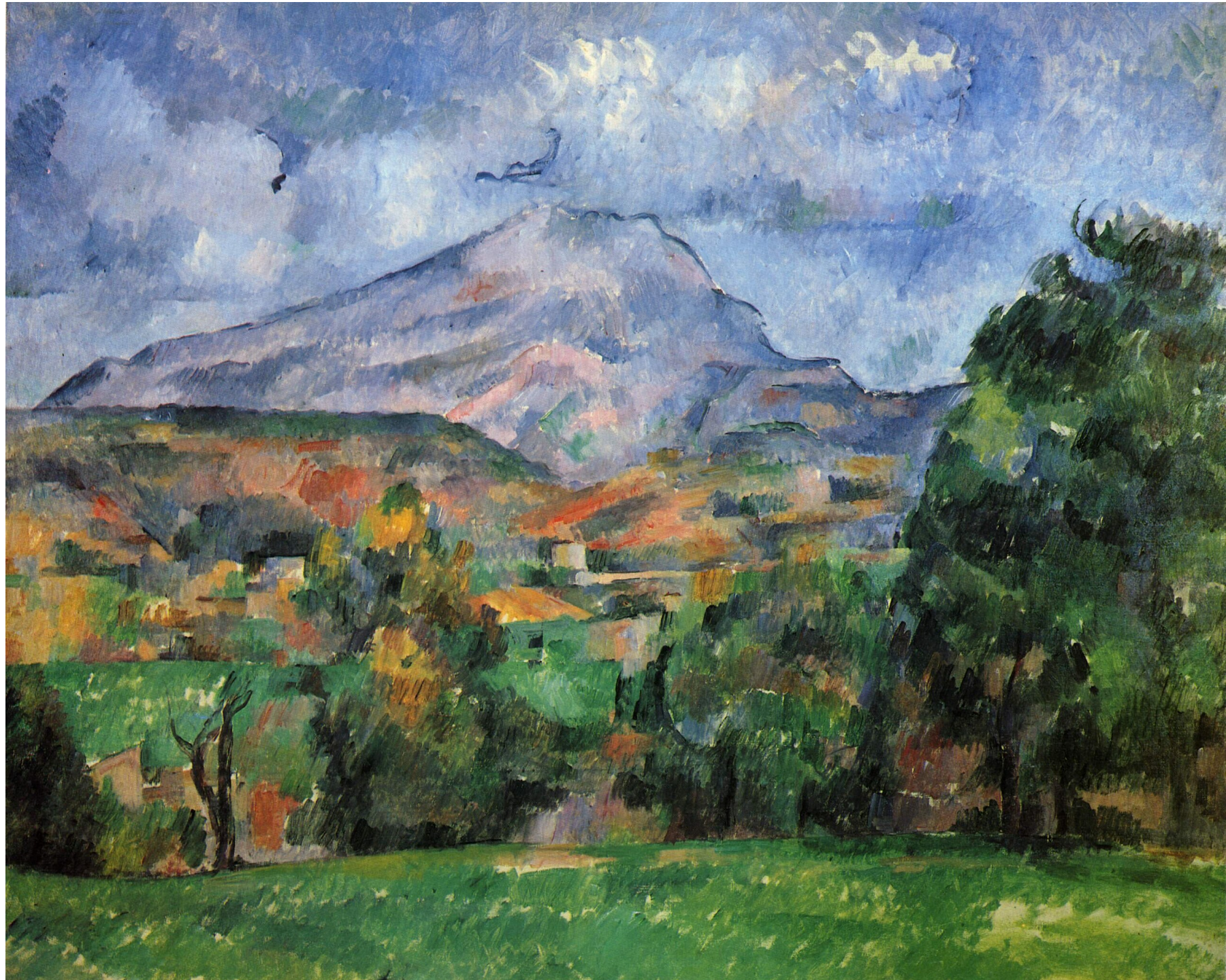

- Cezanne beschreef kunst ooit als "een harmonie die parallel loopt aan de natuur"
- Hij creëerde een weergave van zicht in beweging, met objecten bekeken vanuit verschillende gezichtspunten

- Drie Baadsters
- 1879-1882
- Oil on canvas
- 55 cm × 52 cm (22 in × 20 in)
- Petit Palais, Parijs
  
- Cezanne maakt ongeveer 200 afbeeldingen met baders en baadsters





Le moulin sur la  
Coulevre à Pontoise

1881

Medium oil on canvas

Dimensions height: 735

mm : 915 mm

Collection

Alte Nationalgalerie



***Les Grandes Baigneuses***

Paul Cézanne

1898–1905

Oil-on-canvas

210.5 cm × 250.8

Philadelphia  
Museum of Art,  
Philadelphia,  
United States



Les Grandes Baigneuses

De Grote Baadsters

between 1894 and 1905

oil on canvas

136 cm : 191 cm

Collection

National Gallery

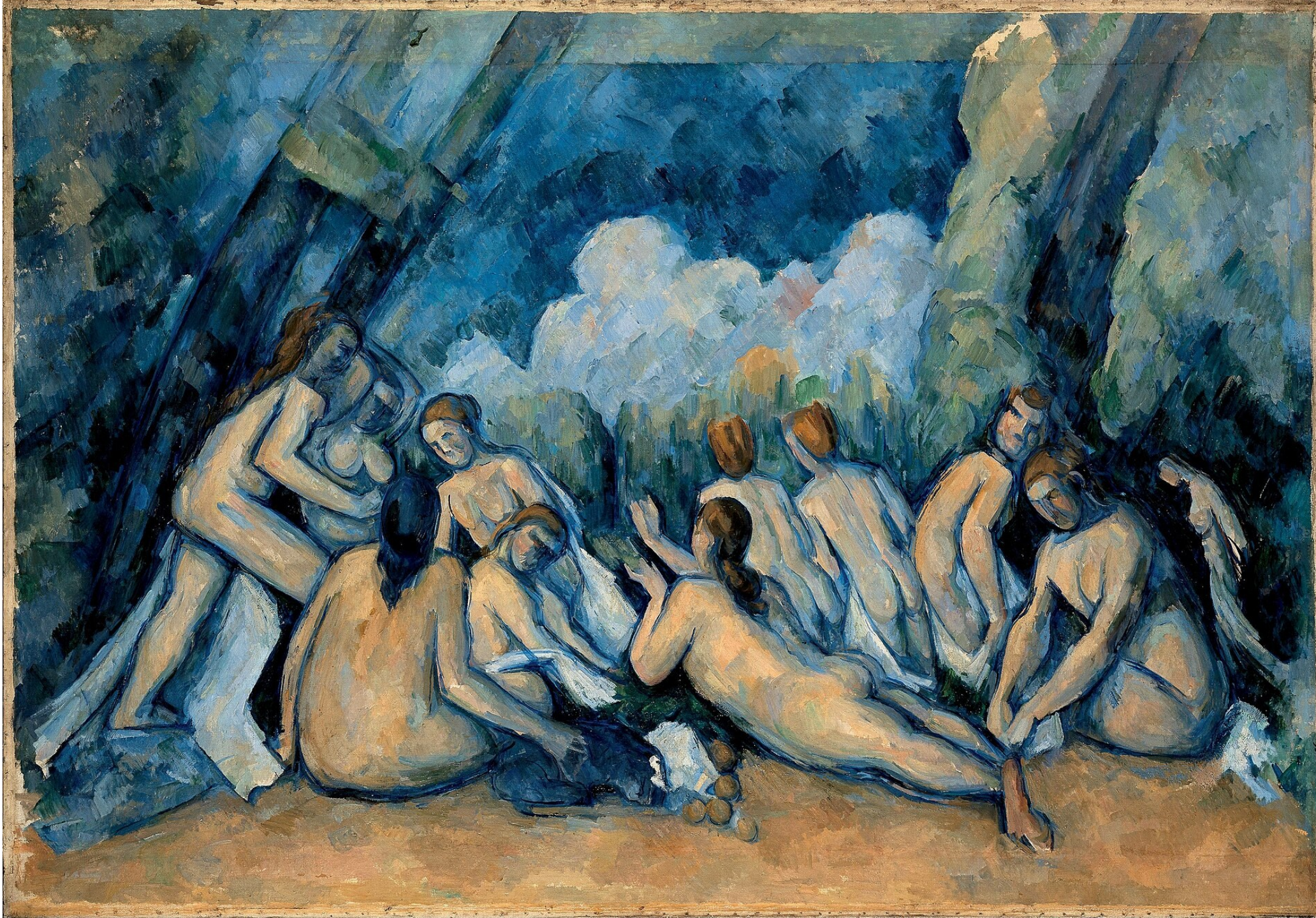

Les Demoiselles d'Avignon,  
Pablo Picasso, 1907,  
oil on canvas,  
244 x 234 cm;

Museum of Modern Art.  
Acquired through the Lillie P.  
Bliss Bequest, New York City  
arguably the first cubist painting



Luxe, Calme et Volupté

Henri Matisse

Year 1904

Medium Oil on canvas

98.5 cm × 118.5 cm

Location Musée d'Orsay, Paris

